

STARLINK | MINI-ZUBEHÖR

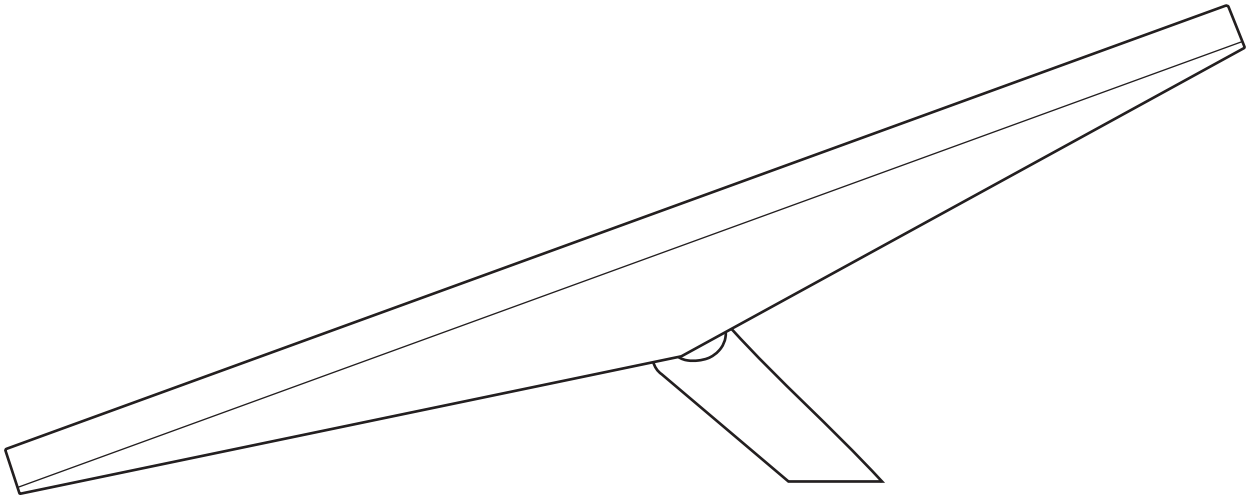

Käuflich erwerbbar nach Eingang Ihrer Auftragsbestätigung per E-Mail.

Die Wandhalterung für den Starlink Mini ist zur Montage an einer Außenwand in der Nähe der Giebel- oder Fassadenspitze konzipiert. Diese Wandhalterung bietet Platz für einen maximalen Überhang von 10,16 cm (4 Zoll) und stellt eine sichere und langlebige Plattform für die optimale Platzierung Ihres Starlink für optimale Konnektivität und Leistung dar.

Die Halterung besteht aus langlebigen, witterungsbeständigen Materialien und bildet eine stabile und dauerhafte Basis für Ihren Starlink, die den unterschiedlichsten Umweltbedingungen standhält. Das längliche Design bietet mehr Flexibilität bei der Positionierung und ermöglicht eine einfache Ausrichtung und Justierung, um den Signalempfang zu maximieren.

Die Wandhalterung ist einfach zu montieren und anzupassen und wird mit der gesamten hierzu benötigten Hardware und sämtlichen Anweisungen geliefert, um die Montage zu vereinfachen und eine problemlose Einrichtung zu gewährleisten.

Kompatibilität:

Starlink Mini, max. 10,16 cm (4 Zoll)
Überhang

Inhalt des Kits:

Wandhalterung, Silikon, 2 Zugschrauben,
20 Kabelführungsclips

Empfohlene Werkzeuge:

Bohrer, 6-mm-Bohrer-Bit (1/4 Zoll),
9/16-Zoll-Sechskant-Steckschlüssel-Einsatz, Marker, Wasserwaage

Verpackungsabmessungen:

270 x 360 x 95 mm (10,6 x 14,2 x 3,7 Zoll)

Paketgewicht:

1,5 kg (3,3 Pfund)

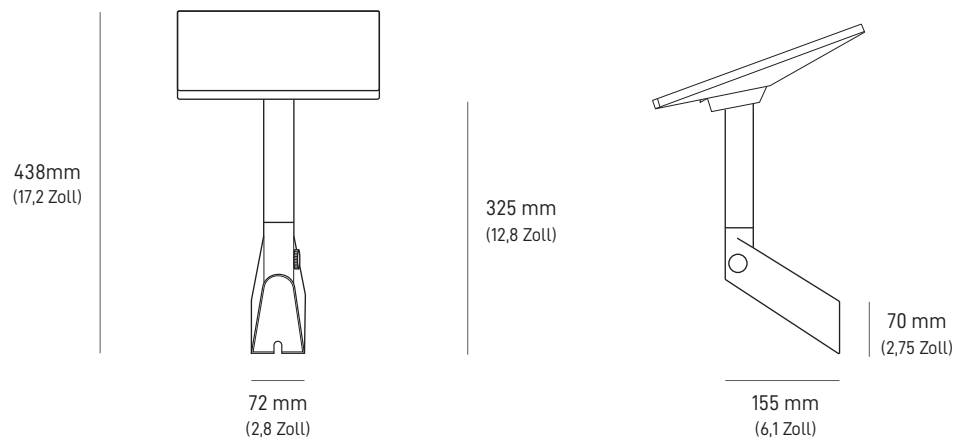

Die Starlink-Mini-Schwenkhalterung eignet sich perfekt für die Montage auf schrägen Schindeldächern. Der Schwenkmechanismus für die Schwenkhalterung wurde für eine einfache Verwendung und Flexibilität entwickelt und ermöglicht eine mühelose Feinabstimmung, die sich an verschiedene Winkel und Richtungen anpasst, wodurch die Leistung Ihres Starlink maximiert wird.

Die Halterung besteht aus langlebigen, witterungsbeständigen Materialien und bildet eine stabile und dauerhafte Basis für Ihren Starlink, die den unterschiedlichsten Umweltbedingungen standhält. Das längliche Design bietet mehr Flexibilität bei der Positionierung und ermöglicht eine einfache Ausrichtung und Justierung, um den Signalempfang zu maximieren.

Die Schwenkhalterung wurde für eine einfache Montage entwickelt und wird mit der gesamten erforderlichen Hardware und benutzerfreundlichen Anweisungen geliefert, um eine problemlose Einrichtung zu gewährleisten.

Kompatibilität:

Starlink Mini

Inhalt des Kits:

Schwenkhalterung, 2 Dichtband-Quadrate, 2 Dichtbandstreifen, 2 Zugschrauben, 20 Kabelführungsclips

Empfohlene Werkzeuge:

Bohrer, 6-mm-Bohrer-Bit (1/4 Zoll), 9/16-Zoll-Sechskant-Steckschlüssel-Einsatz, Marker, Wasserwaage

Verpackungsabmessungen:

270 x 360 x 95 mm (10,6 x 14,2 x 3,7 Zoll)

Paketgewicht:

1,8 kg (4,0 Pfund)

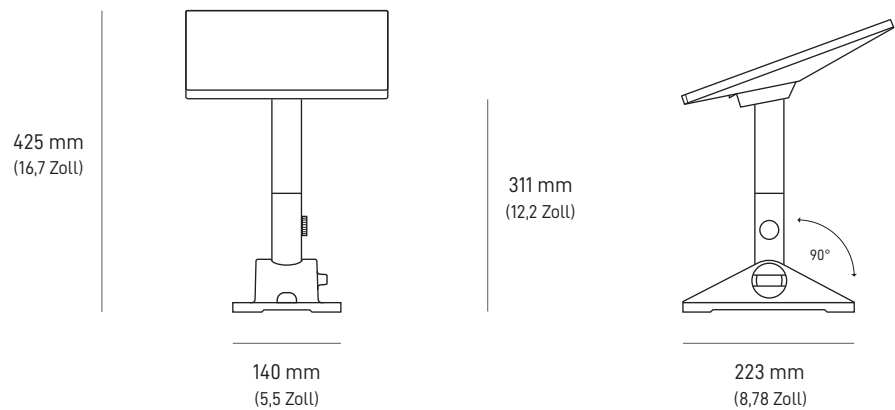

Die Mini-Mobile-Halterung wurde entwickelt, um bei dauerhafter Montage an Holz, Fiberglas, Metall und Kunststoff eine wasser-dichte Abdichtung zu bilden und vor dem Eindringen von Wasser zu schützen. Die Mobile-Halterung verfügt über korrosionsbeständige Befestigungselemente aus Edelstahl, die auch schwierigen Umgebungsbedingungen standhalten. Diese langlebige und vielseitige Halterung unterstützt auch einen Montagewinkel von 9 Grad, um das Signal bei extremen und nassen Wetterbedin-gungen aufrechtzuerhalten.

Kompatibilität:

Starlink Mini

Inhalt des Kits:

Halterung für Mobilität, 2 x 50-mm-Schrauben, 2 x 30-mm-Schrauben, 2 x 20-mm-Schrauben, 2 Nyloc-Muttern, 2 Edelstahl-Unterlegscheiben, 2 Dichtungsscheiben

Verpackungsabmessungen:

185,5 x 249,9 x 86 mm (7,3 x 9,8 x 3,4 Zoll)

Paketgewicht:

0,6 kg (1,32 Pfund)

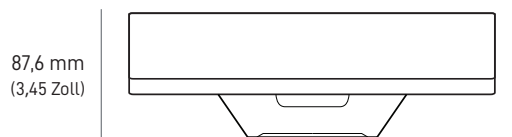
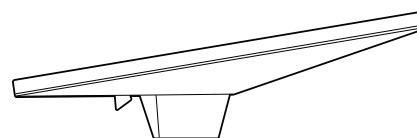
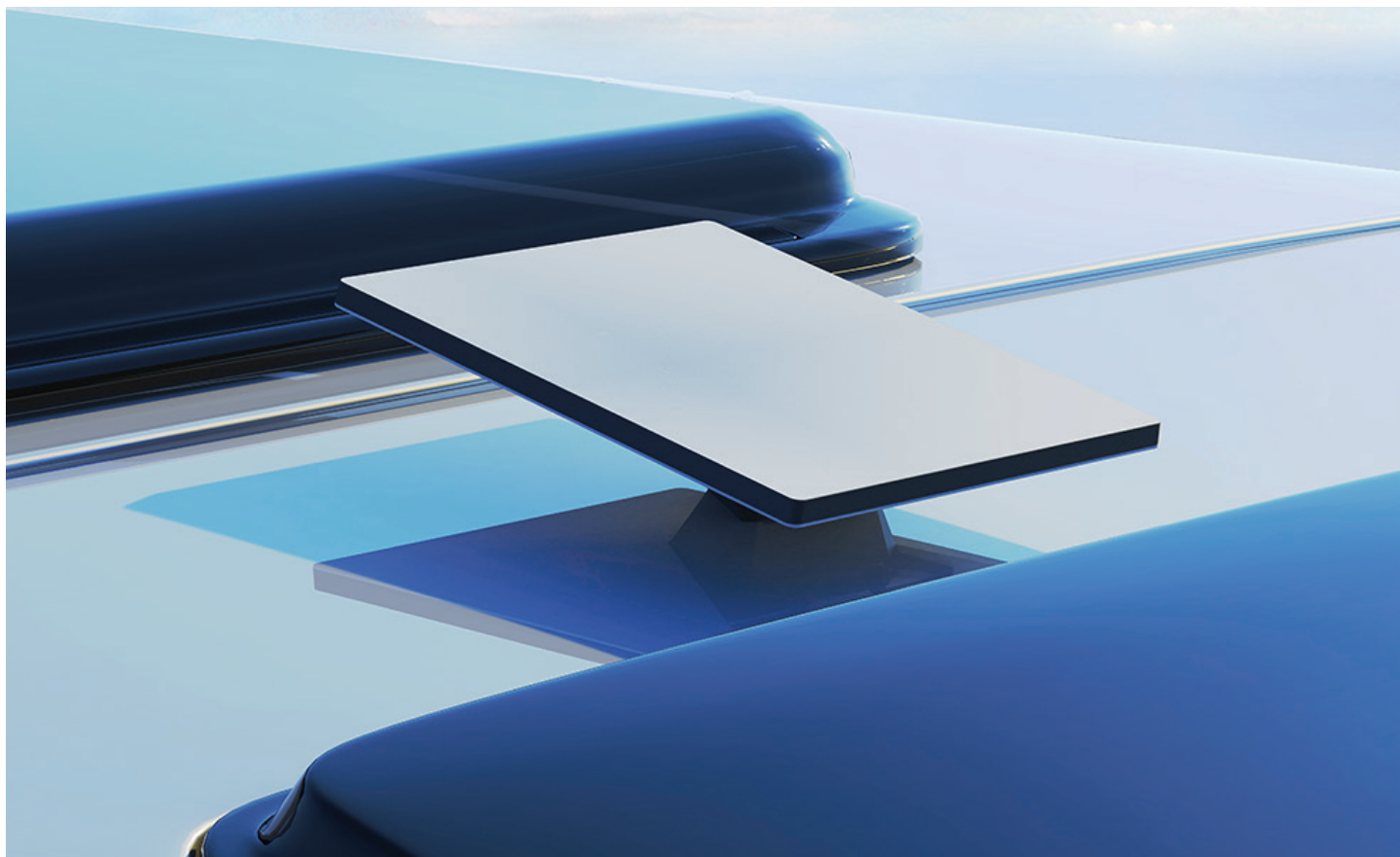
260 mm
(10,2 Zoll)296,5 mm
(11,7 Zoll)

Die Mini-Dachträgerhalterung ist zur Befestigung an unterschiedlichen Fahrzeugdachträgern mit einer Dicke von 12 mm (0,47 Zoll) bis 48 mm (1,9 Zoll) und einer maximalen Breite von 88 mm (3,5 Zoll) geeignet. Verwenden Sie Ihren Mini unterwegs und entfernen Sie Ihren Mini einfach von der Dachträgerhalterung, wenn er nicht verwendet wird.

NICHT ZUR MONTAGE AUF RUNDPROFILSTANGEN VORGESEHEN.

Kompatibilität:

Starlink Mini

Inhalt des Kits:

Dachträgerhalterung

Verpackungsabmessungen:

185,5 x 249,9 x 86 mm (7,3 x 9,8 x 3,4 Zoll)

Paketgewicht:

0,6 kg (1,32 Pfund)

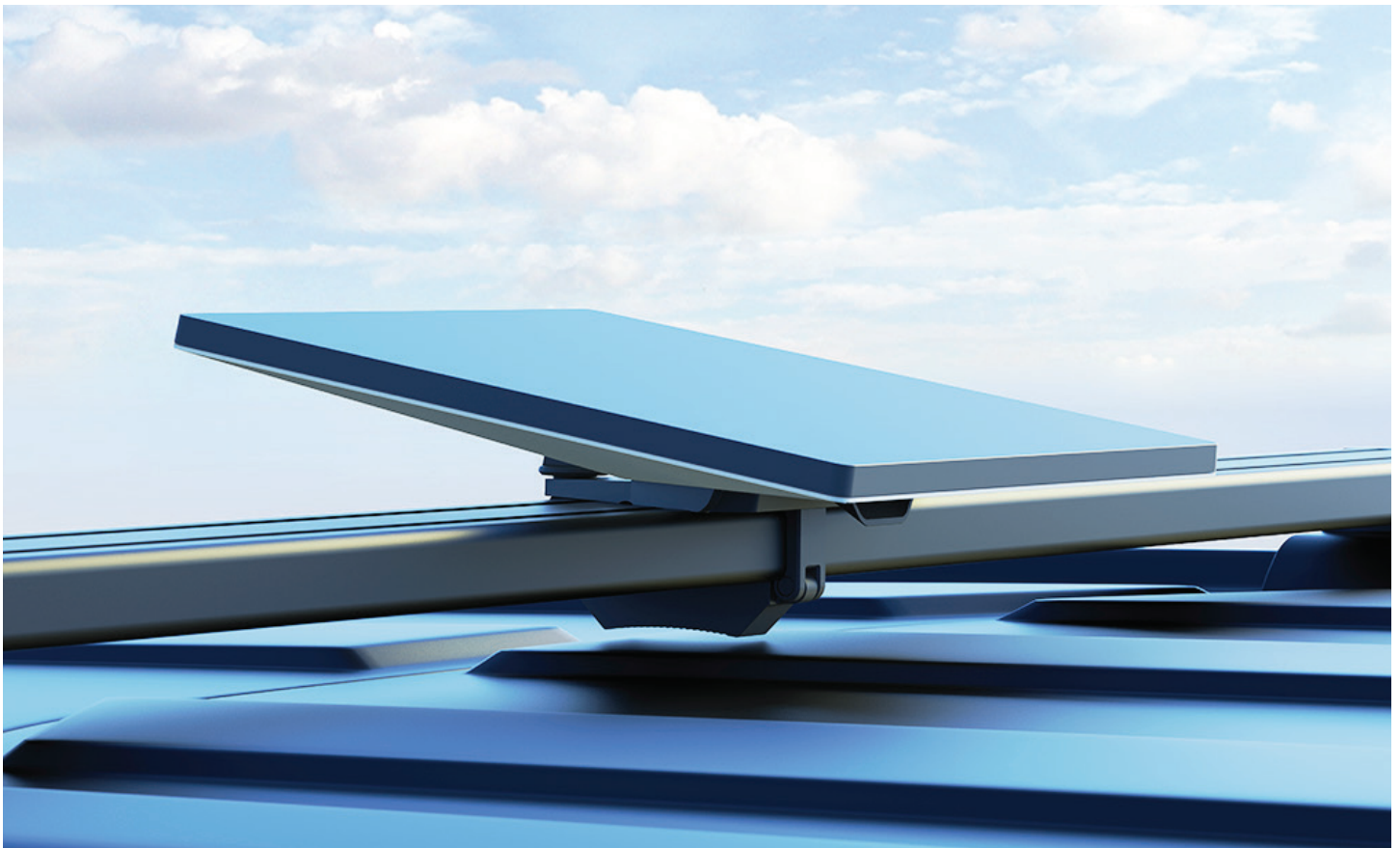
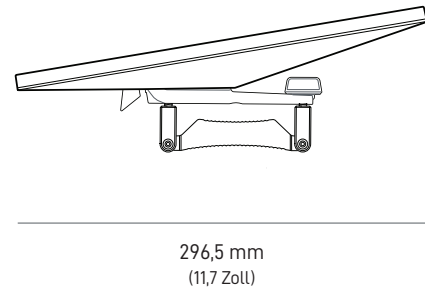
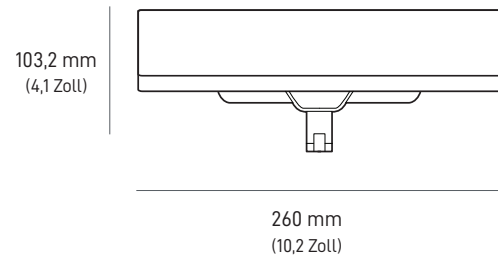

Der Mini-Rohradapter ist als Ersatz für den Rohradapter des Mini-Kits konzipiert, falls dieser beschädigt wird oder wenn Sie eine zusätzliche Rohrhalterung außerhalb Ihrer dauerhaften Montage benötigen.

Kompatibilität:

Starlink Mini

Inhalt des Kits:

Mini-Rohradapter

Verpackungsabmessungen:

206 x 118 x 62 mm (8,1 x 4,6 x 2,4 Zoll)

Paketgewicht:

0,2 kg (0,44 Pfund)

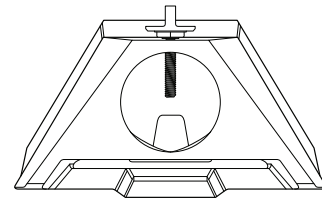
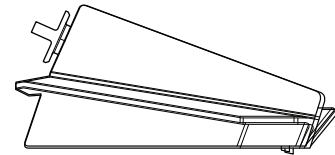
101,5 mm
(4 Zoll)172 mm
(6,77 Zoll)44,7 mm
(1,76 Zoll)

MINI-STROMKABEL | 15 m (49,2 Fuß)

Als Ersatz für das 15 m lange Mini-Stromkabel des Mini-Starlink-Kits konzipiert, falls Ihr Kabel beschädigt oder ein zusätzliches Kabel außerhalb Ihrer Montage benötigt wird.

Kompatibilität:

Starlink Mini

Kabellänge:

15 m (49,2 Fuß)

Verpackungsabmessungen:

156 x 285 x 32 mm (6,1 x 11,2 x 1,3 Zoll)

Paketgewicht:

0,5 kg (1,1 Pfund)

**MINI-STROMKABEL | 30 m (98,4 Fuß)**

Wurde konzipiert, um das 15 m lange Mini-Stromkabel aus dem Mini-Starlink-Kit zu ersetzen, wenn zusätzliche Länge benötigt wird.

Kompatibilität:

Starlink Mini

Kabellänge:

30 m (98,4 Fuß)

Verpackungsabmessungen:

200 x 182 x 81 mm (7,9 x 7,2 x 3,2 Zoll)

Paketgewicht:

1,3 kg (2,9 Pfund)



MINI-STARLINK-KABEL | 15 m (49,2 Fuß)

Das 15 m (49,2 Fuß) lange Ethernet-Kabel für den Mini-Starlink wurde für die Verwendung mit RJ45-Anschlüssen zwischen dem Starlink Mini und dem Starlink-GEN3-Router oder Routern und Geräten von Drittanbietern entwickelt, um eine wasserdichte Abdichtung zu gewährleisten und das Eindringen von Wasser zu verhindern.

Kompatibilität:

Starlink Mini, GEN3-Router

Kabellänge:

15 m (49,2 Fuß)

Verpackungsabmessungen:

135 x 50 x 360 mm (5,3 x 2 x 14,2 Zoll)

Paketgewicht:

1 kg (2,2 Pfund)



Mini-USB-C-Kabel | 5 m (16,4 Fuß)

Das Mini-USB-C-Kabel wurde entwickelt, um Ihren Starlink Mini unterwegs über USB-C mit Strom zu versorgen und das 15 m lange Mini-Stromkabel aus dem Mini-Starlink-Kit zu ersetzen. Erfordert eine 100-W-Stromquelle (20 V/5 A).

Hinweis: Dieses USB-C-Kabel wurde speziell für die Stromversorgung Ihres Starlink Mini entwickelt und eignet sich nicht zum Aufladen von Geräten wie Mobiltelefonen.

Kompatibilität:

Starlink Mini

Kabellänge:

5 m (16,4 Fuß)

Verpackungsabmessungen:

135 x 90 x 46 mm (5,3 x 3,5 x 1,8 Zoll)

Paketgewicht:

0,3 kg (0,66 Pfund)

