

Starlink Ridgeline Mount

ENGLISH / FRANÇAIS /
ESPAÑOL / DEUTSCH /
NEDERLANDS / ITALIANO /
PORTUGUÊS / PORTUGUÊS
(BRASIL) / POLSKI / TÜRKÇE
/ ΕΛΛΗΝΙΚΑ / 日本語 / 普通话
/ 한국어 / BAHASA MALAYSIA
/ العربية / हिन्दी / РУССКИЙ

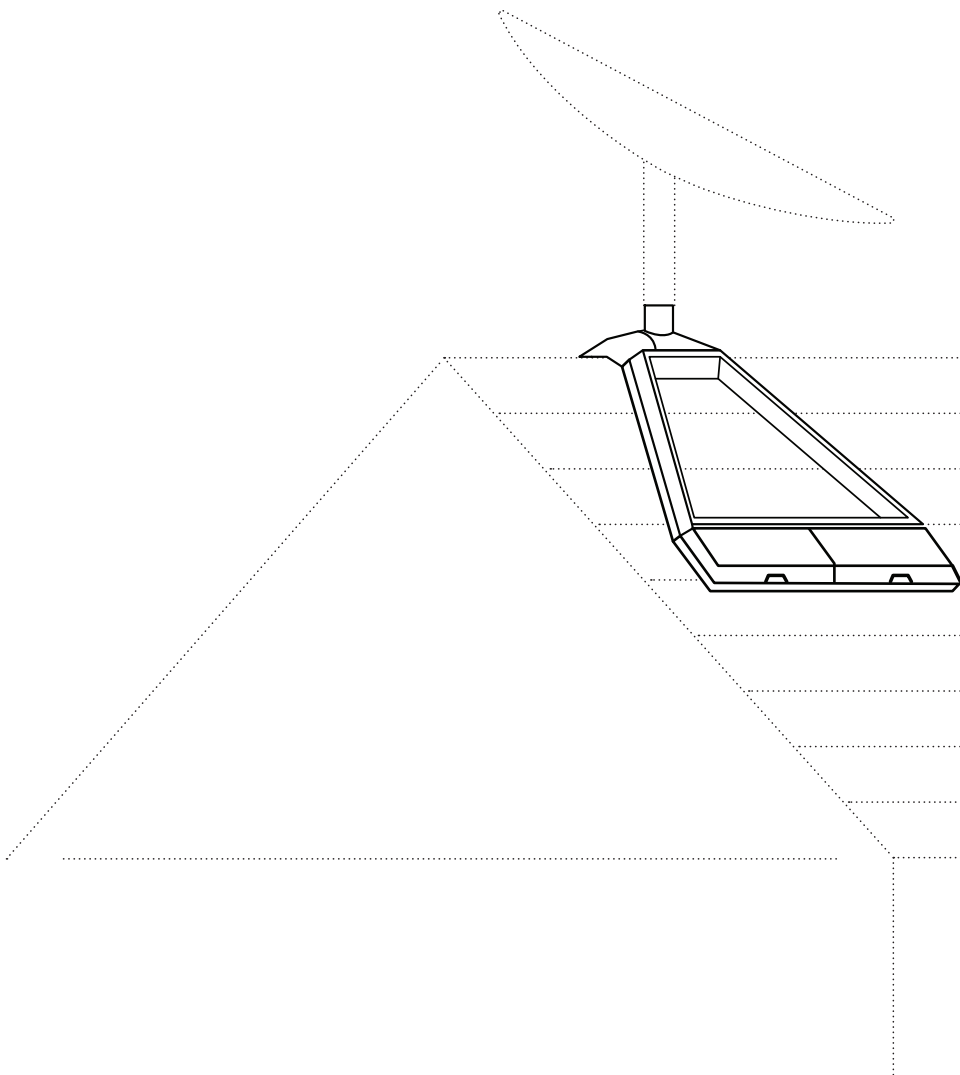

ENGLISH

If you are uncomfortable with any part of the installation process, do not attempt - contact a professional to install your Starlink. Starlink is not responsible for injury or damage caused to property due to the installation process.

Please be aware that inclement weather (e.g., heavy rain, snow, or wind) can affect your satellite internet connection, potentially leading to slower speeds or a rare outage.

The Starlink will detect and melt snow that falls directly on it; however, accumulating snow around the Starlink may block the field of view. We recommend installing Starlink in a location that avoids snow build-up and other obstructions from blocking the field of view.

If your Starlink App displays a "Motors Stuck" alert, your Starlink may be mounted in a way that it cannot reach its optimal angle to connect with the satellites. We advise mounting your Starlink within 5 degrees of vertical. Mounting your Starlink in a horizontal position (e.g., on the side of your chimney), will not allow it to operate.

INSTALLATION CONDITIONS

⚠️WARNING! The Starlink router/power supply is rated for both indoor and outdoor use. See Regulatory Notices in your Starlink internet kit for information on environmental specifications of your Starlink and accessories.

⚠️WARNING! Mounts are not designed for high winds or hurricane / tornado wind loads. Tethering should be used in all cases to prevent failure in an unexpected wind event.

SAFETY NOTICES

⚠️WARNING! To reduce the risk of injury, electric shock, or fire, follow basic safety precautions, including:

- Make sure the product's power is disconnected before accessing, moving, or installing the Starlink (aka "Dishy McFlatface"). Starlink contains moving parts when powered on.
- Plug the power cord into an AC outlet that is easily accessible at all times. If the power cord has a 3-pin attachment, plug the cord into a grounded (earthed) 3-pin outlet.
- Only use the AC adapter and power cord provided with the system or purchased from SpaceX.
- Do not operate this product with a damaged power cord set. If the power cord is damaged, replace before using this product.
- During operation, do not allow the AC adapter to contact skin or a soft surface, such as carpet/rug or clothing. The product and the AC adapter comply with the user-accessible surface temperature limits defined by applicable safety standards.
- Avoid using this product during an electrical storm. There is a remote risk of electric shock from lightning.

⚠️ Do not operate this product if you notice crackling, hissing, popping sounds, a strong odor, or smoke coming from any parts of the system. Turn off the system, disconnect from power source, and contact Starlink technical support for assistance.

⚠️WARNING! To avoid injury to persons and damage to property when drilling, take caution and follow basic safety procedures, including:

- Wear appropriate eye, hand, and face protection.
- Avoid studs, electrical wiring, and water lines when drilling. Drilling into any of these can lead to fire, shock, injury, or death.
- Drill at a slight downward angle from the home interior to the home exterior and thoroughly apply sealant. Improper drilling and sealing may lead to water and/or bug intrusion and/or damage.

Lightning Protection

If Starlink is used in a lightning-prone area, an external lightning protection system (lightning rod, ground rod, surge protector, etc.) may reduce product susceptibility to lightning. For added protection during a lightning storm, or when it is left unattended and unused for long periods of time, unplug the product from the wall AC outlet and disconnect the antenna cable. This may prevent damage to the product from lightning and power line surges.

The warranty does not cover damage due to:

- Lightning, electrical surges, fires, floods, hail, windstorms, earthquakes, meteors, solar storms, dinosaurs or other forces of Nature.
- Accident, misuse, abuse or alterations.
- Improper or neglected maintenance.

For more safety, regulatory, labeling, and disposal information, refer to the Regulatory Notices in the main internet kit.

The information contained herein is subject to change without notice. SpaceX shall not be liable for technical or editorial errors or omissions contained herein.

FRANÇAIS

Si vous n'êtes pas à l'aise avec l'une des étapes d'installation de votre antenne Starlink, demandez l'aide d'un professionnel. Starlink n'est pas responsable des dommages corporels ou des dommages causés à votre propriété par l'installation du produit.

Notez que le mauvais temps (par exemple, la pluie ou le vent fort et les accumulations de neige) peut ralentir la connexion Internet de votre satellite et parfois causer une panne.

L'antenne Starlink détectera la neige tombée directement sur sa surface et la fera fondre. Cependant, les accumulations de neige autour de l'appareil peuvent entraver son champ de vision. Nous recommandons d'installer l'antenne Starlink dans un endroit à l'abri des accumulations de neige et/ou aucun autre élément ne vendra bloquer son champ visuel.

Si votre application Starlink affiche l'alerte « Moteurs bloqués », votre antenne Starlink est peut-être installée d'une façon qui l'empêche d'atteindre l'angle optimal pour se connecter aux satellites. Nous vous recommandons d'installer votre antenne Starlink à un angle de 5° de la verticale. Si vous installez votre antenne Starlink dans une position horizontale (par exemple, sur le côté de votre cheminée), elle ne fonctionnera pas.

CONDITIONS D'INSTALLATION

⚠️AVERTISSEMENT! Le routeur/l'alimentation électrique de l'antenne Starlink est conçu(e) pour une utilisation en intérieur et en extérieur. Consultez les avis relatifs à la réglementation dans le kit Internet Starlink pour obtenir des informations sur les spécifications environnementales de votre antenne Starlink et des accessoires.

⚠️AVERTISSEMENT! Les supports de montage ne sont pas conçus pour résister aux vents forts, aux ouragans ou aux tornades. Des attachements doivent être utilisés dans tous les cas pour prévenir toute panne en cas de conditions de vent inattendues.

AVIS CONCERNANT LA SÉCURITÉ

⚠️AVERTISSEMENT! Pour réduire les risques de blessure, de décharge électrique ou d'incendie, respectez les précautions élémentaires de sécurité suivantes, notamment :

- Assurez-vous de mettre l'antenne Starlink (alias « Dishy McFlatface ») hors tension avant de l'utiliser, de l'installer ou de la déplacer. Lorsque l'antenne Starlink est sous tension, certaines de ses pièces sont mobiles.
- Branchez le câble d'alimentation à une prise secteur facilement accessible. Si le câble d'alimentation est muni d'une fiche à trois broches, branchez-la dans une prise de courant avec prise de terre (à trois broches).
- Utilisez uniquement l'adaptateur secteur et le câble d'alimentation fournis avec le système ou achetés auprès de SpaceX.
- N'utilisez pas ce produit avec un câble d'alimentation endommagé. Si le câble d'alimentation est endommagé, remplacez-le avant d'utiliser le produit.
- Ne laissez pas l'adaptateur secteur entrer en contact avec la peau ou une surface souple, comme un tapis ou des vêtements, pendant le fonctionnement. Le produit et l'adaptateur secteur sont conformes aux limites de température des surfaces accessibles aux utilisateurs définies par les normes de sécurité applicables.
- Évitez d'utiliser ce produit en cas d'orage. Il existe un risque de chocs électriques liés à la foudre.

⚠️ N'utilisez pas ce produit si vous remarquez tout crépitement, sifflement, bruit d'éclatement, une odeur intense ou si vous voyez de la fumée qui s'échappe du système. Éteignez le système, débranchez-le de la source d'alimentation et contactez le support technique de Starlink pour obtenir de l'aide.

⚠️AVERTISSEMENT! Pour éviter de provoquer des blessures ou des dommages à la propriété lors du perçage, respectez les précautions élémentaires de sécurité suivantes, notamment :

- Protégez convenablement vos yeux, vos mains et votre visage.
- En perçant, prenez soin d'éviter les clous, les fils électriques et les conduites d'eau. Tout perçage de l'un de ces éléments peut provoquer un incendie, une décharge électrique, des blessures et même la mort.
- Assurez-vous de bien percer à un angle légèrement descendant de l'intérieur vers l'extérieur de la maison et appliquez méticuleusement le produit d'étanchéité. Un perçage inapproprié et une mauvaise étanchéité peuvent provoquer des infiltrations d'eau, l'intrusion d'insectes ou d'autres dommages.

Protection contre la foudre

Si l'antenne Starlink est installée dans une zone sujette à la foudre, un système externe de protection contre la foudre (paratonnerre, tige de masse, dispositif antisur-tension, etc.) peut réduire la vulnérabilité du produit à la foudre. Pour une meilleure protection en cas d'orage, ou lorsque le produit est laissé sans surveillance ou inutilisé pendant une période prolongée, débranchez la prise de courant CA du produit et déconnectez le câble d'antenne. Ceci permet d'éviter l'endommagement du produit en cas de foudroiement ou de surcharge électrique.

La garantie ne couvre pas les dommages dus aux événements suivants :

- Foudre, surcharge électrique, incendie, inondation, grêle, tempête de vent, tremblement de terre, météore, tempête solaire, dinosaure et autres forces de la nature.
- Accident, mauvaise utilisation, abus ou altérations.
- Entretien incorrect ou négligé.

Pour en savoir plus sur la sécurité, la réglementation, l'étiquetage et la mise au rebut, consultez les Avis réglementaires dans le kit Internet principal.

Les informations contenues dans le présent document peuvent être modifiées sans préavis. SpaceX ne pourra être tenue responsable de toute erreur technique ou de réduction ou de toute omission qui pourrait contenir ce document.

ESPAÑOL

Si no se siente cómodo con alguna parte del proceso de instalación, no la intente hacer por su cuenta -contacte a un profesional para que instale su Starlink. Starlink no se responsabiliza de las lesiones o los daños materiales causados por el proceso de instalación.

Tenga en cuenta que las inclemencias del tiempo (p. ej., lluvia fuerte, viento, o nieve) pueden afectar la conexión a Internet satelital, lo que podría provocar lentitudes en las velocidades o, en raras ocasiones, un apagón.

La antena Starlink detectará y derretirá la nieve que cae directamente en ella; sin embargo, la acumulación de nieve alrededor de la antena podría bloquear el campo de visión. Recomendamos instalar la antena en una ubicación donde no se acumule nieve ni haya otras obstrucciones que bloqueen el campo de visión.

Si su aplicación Starlink muestra una alerta de "Motores Atascados", es posible que su antena Starlink esté instalada de una manera en la que no le permite alcanzar su ángulo óptimo para conectarse a los satélites. Aconsejamos instalar la antena con no más de 5 grados de inclinación vertical. Montando su antena en una posición horizontal (p. ej., a un lado de su chimenea) no permitirá que opere correctamente.

CONDICIONES DE INSTALACIÓN

⚠ADVERTENCIA: El router y la fuente de alimentación de Starlink están preparados para su uso tanto en interiores como en exteriores. Consulte las Notificaciones sobre normativas en su kit de Internet de Starlink para obtener información sobre las especificaciones ambientales de su Starlink y sus accesorios.

⚠ADVERTENCIA: Los soportes no están diseñados para cargas de vientos fuertes, huracanes o tornados. Se deberá utilizar anclaje en todos los casos para evitar fallos en caso de vientos imprevistos.

AVISOS DE SEGURIDAD

⚠ADVERTENCIA: Para reducir el riesgo de lesiones, descargas eléctricas, o incendios, siga las precauciones básicas de seguridad, entre otras:

- Asegure de que el poder del producto del producto esté desconectado antes de trasladar, instalar, o acceder a la antena Starlink (también denominada "Dishy McFlatface"). La antena tiene piezas móviles cuando está conectada.
- Enchufe el cable de poder a un enchufe fácilmente accesible en todo momento. Si el conector del cable de poder tiene tres terminales, enchúfelo a una toma de tres terminales con conexión a tierra.
- Utilice solamente el adaptador de corriente alterna y el cable de poder suministrados con el sistema o adquiridos a SpaceX.
- No utilice este producto con un cable de alimentación dañado. Si el cable de poder está dañado, reemplácelo antes de utilizar este producto.
- Durante la operación, evite que el adaptador de corriente alterna entre en contacto con la piel o superficies delicadas como alfombras, tapetes o prendas de ropa. El producto y el adaptador de corriente alterna cumplen los límites de temperatura de superficies accesibles al usuario que se definen en las normas de seguridad aplicables.
- Evite usar este producto durante tormentas. Hay riesgo de descargas eléctricas causadas por los rayos.

⚠ No utilice este producto si detecta ruidos de chisporroteo, pitidos, golpeteo, olor intenso o humo que salga de algún componente del sistema. Apague el sistema, desconéctelo de la fuente de poder y póngase en contacto con el servicio de asistencia técnica de Starlink para obtener ayuda.

⚠ADVERTENCIA: Para evitar lesiones y daños materiales al taladrar, tenga cuidado y siga los procedimientos básicos de seguridad, entre otros:

- Utilice equipos adecuados para protegerse los ojos, manos y rostro.
- Al perforar, evite viguetas, cables eléctricos y tuberías. Si taladrara alguno de esos elementos, podrían producirse incendios, descargas eléctricas, lesiones e incluso la muerte.
- Taladre formando un ángulo ligeramente descendente desde el interior de la casa hacia el exterior y aplique sellador meticulosamente. Si se taladra y sella de manera inadecuada, podrían producirse filtraciones de agua, intrusiones de bichos, u otros daños.

Protección contra rayos

Si su Starlink es usada en una zona propensa a los rayos, conviene instalar un sistema externo de protección contra rayos (pararrayos, barra de tierra, protector de sobretensión, etc.) para reducir la posibilidad de que el producto atraiga rayos. Para mayor protección durante las tormentas, o cuando su Starlink no es usada por largos periodos de tiempo, desenchufe el producto de la toma de CA de la pared y desconecte el cable de la antena. Esto puede prevenir que el producto sea dañado por rayos y sobretensiones en las líneas eléctricas.

La garantía del producto no cubre los daños causados por:

- Rayos, sobrecargas eléctricas, incendios, inundaciones, granizo, vendavales, terremotos, meteoros, tormentas solares, dinosaurios u otras fuerzas de la naturaleza.
- Accidentes, uso indebido, abuso o alteraciones.
- Mantenimiento inadecuado o desatendido.

Para obtener más información sobre seguridad, normativa, etiquetado y eliminación, consulte los Avisos regulatorios del kit de internet principal.

La información en este documento está sujeta a modificación sin previo aviso. SpaceX no se responsabiliza de los errores u omisiones técnicos o editoriales aquí contenidos.

DEUTSCH

Wenn Sie sich bei einem Teil des Installationsprozesses unsicher sind, versuchen Sie nicht, ihn auszuführen -wenden Sie sich an einen Profi, um Ihr Starlink zu installieren. Starlink ist nicht für Verletzungen oder Sachschäden verantwortlich, die durch die Installation verursacht werden.

Seien Sie sich bewusst, dass raues Wetter (z. B. starker Regen, Schnee oder Wind) Ihre Internetverbindung über Satellit beeinträchtigen kann, was möglicherweise zu geringeren Geschwindigkeiten oder in seltenen Fällen zu einem Ausfall führen kann.

Das Starlink wird Schnee, der direkt auf das Gerät fällt, erkennen und sofort schmelzen lassen. Schneeannehmungen um das Starlink jedoch können das Sichtfeld einschränken. Wir empfehlen, das Starlink an einem Ort zu installieren, an dem sich kein Schnee und keine anderen Hindernisse ansammeln können, die das Sichtfeld einschränken können.

Wenn Ihre Starlink-App einen Alarm „Motoren blockiert“ ausgibt, ist das Starlink möglicherweise so befestigt, dass es nicht den optimalen Winkel erreichen kann, um die Verbindung mit dem Satelliten herzustellen. Wir empfehlen, Ihr Starlink maximal 5 Grad aus der Vertikalen zu installieren. Wenn Sie das Starlink horizontal installieren (z. B. an einer Seite Ihres Kamins), kann es nicht funktionieren.

INSTALLATIONSBEDINGUNGEN

⚠ACHTUNG! Der Router bzw. das Netzteil des Starlink ist für die Verwendung in Innen- und Außenräumen zertifiziert. Weitere Informationen zu den Umgebungsspezifikationen für Ihr Starlink und das Zubehör finden Sie in den Zulassungshinweisen in Ihrem Starlink-Internet-Kit.

⚠ACHTUNG! Die Halter sind nicht für starke Winde oder Windlasten in Hurrikan-/Tornado-Stärke ausgelegt. In allen Fällen sollten Halteselle verwendet werden, um Schäden bei unerwartet starken Winden zu verhindern.

⚠ACHTUNG! Um das Verletzungs-, Stromschlag- oder Brandrisiko zu senken, befolgen Sie grundlegende Sicherheitsvorkehrungen, einschließlichder Folgenden:

- Stellen Sie sicher, dass das Produkt nicht an die Stromversorgung angeschlossen ist, bevor Sie die Starlink-Satellitenantenne (oder „Dishy McFlatface“) öffnen, bewegen oder installieren. Die Starlink-Antenne hat bewegliche Teile, wenn sie eingeschalt ist.
- Stecken Sie das Netzkabel in eine Steckdose, die jederzeit leicht zugänglich ist. Wenn das Netzkabel über einen 3-poligen Anschlussstecker verfügt, stecken Sie das Kabel in eine geerdete 3-polige Steckdose.
- Verwenden Sie nur das Netzteil und das Netzkabel, die mit dem System geliefert oder bei SpaceX gekauft wurden.
- Betreiben Sie dieses Produkt nicht mit einem beschädigten Netzkabel. Wenn das Netzkabel beschädigt ist, ersetzen Sie es, bevor Sie dieses Produkt verwenden.
- Sorgen Sie während des Betriebs dafür, dass das Netzteil nicht mit der Haut oder einer weichen Oberfläche, wie z. B. einem Teppich bzw. Teppichboden oder Kleidung, in Berührung kommt. Das Produkt und das Netzteil erfüllen die durch die geltenden Sicherheitsnormen festgelegten Grenzwerte für Temperaturen von Oberflächen, die für Benutzer zugänglich sind.
- Vermeiden Sie die Verwendung dieses Produkts während eines Gewitters. Es besteht ein geringes Risiko eines Stromschlags durch Blitzschlag.

⚠ Verwenden Sie das Produkt nicht, wenn knisternde, zischende oder knallende Geräusche aus einer starken Geruch oder Rauch von Teilen des Systems ausgehen. Schalten Sie das System aus, trennen Sie es von der Stromquelle und wenden Sie sich an den technischen Support von Starlink, um Hilfe zu erhalten.

⚠ACHTUNG! Um Verletzungen von Personen und Sachschäden beim Bohren zu vermeiden, ist Vorsicht geboten, und es sind grundlegende Sicherheitsverfahren zu befolgen:

- Tragen Sie einen geeigneten Augen-, Hand- und Gesichtsschutz.
- Achten Sie darauf, beim Bohren keine Bolzen, Kabel oder Wasserleitungen zu beschädigen. Das Anbohren dieser Objekte kann zu einem Brand, zu einem Stromschlag, zu Verletzungen oder zum Tod führen.
- Bohren Sie in einem leichten Abwärtswinkel von innen nach außen und verwenden Sie genügend Dichtungsmittel. Unschonmäßiges Bohren und Abdichten kann zum Eindringen von Wasser und/oder Ungeziefer und/oder zu Schäden führen.

Blitzschutz

Bei Verwendung von Starlink in einem blitzgefährdeten Gebiet kann ein externes Blitzschutzsystem (Blitzableiter, Erdungsstab, Überspannungsschutz usw.) die Anfälligkeit des Produkts für Blitzschlag verringern. Für zusätzlichen Schutz während eines Gewitters oder wenn das Gerät längere Zeit unbeaufsichtigt und unbenutzt bleibt, ziehen Sie den Netzstecker aus der Steckdose und trennen Sie das Antennenkabel ab. Dies kann Schäden am Gerät durch Blitzschlag und Überspannungen verhindern.

Die Garantie deckt keine Schäden ab, die durch Folgendes verursacht wurden:

- Blitze, Überspannung, Feuer, Überschwemmungen, Hagel, Stürme, Erdbeben, Meteoriten, Sonnenstürme oder andere Naturgewalten.
- Unfall, unsachgemäße Verwendung, missbräuchliche Nutzung oder Veränderungen.
- Unsachgemäße oder unzureichende Wartung.

Weitere Informationen zu Sicherheit, Vorschriften, Kennzeichnung und Entsorgung finden Sie im Internet-Hauptkit in den Zulassungshinweisen.

Die hierin enthaltenen Informationen können ohne Vorankündigung geändert werden. SpaceX haftet nicht für herein enthaltene technische oder redaktionelle Fehler oder Auslassungen.

NEDERLANDS

Als u twijfelt over welk deel dan ook van het installatieproces, probeer het dan niet zelf, maar neem contact op met een professional om uw Starlink te installeren. Starlink is niet verantwoordelijk voor verwondingen of materiële schade die voortvloeit uit het installatieproces.

Onthoud dat barre weersomstandigheden (bijv. zware regenval, sneeuw of wind) de internetverbinding van de satelliet kan beïnvloeden. Dit leidt mogelijk tot vertraging en/of in zeldzame gevallen tot het uitvallen van de verbinding.

De Starlink detecteert en smelt sneeuw die er rechtstreeks op valt. Opeenhopen sneeuw rondom de Starlink kan echter het zichtveld belemmeren. We raden aan de Starlink te installeren op een locatie die vrij is van sneeuwopbouw en andere belemmeringen van het gezichtsveld.

Als uw Starlink-app een melding 'Motoren vast/onbeweiglijk' geeft, is uw Starlink mogelijk te gemontereerd dat het niet mogelijk is zijn optimale hoek te bereiken om verbinding te maken met de satellieten. We adviseren uw Starlink te monteren binnen een hoek van 5 graden van verticaal. Wanneer u uw Starlink monteert in een horizontale positie (bijvoorbeeld aan de zijkant van de schoorsteen), kan deze niet functioneren.

INSTALLATIEVOORWAARDEN

⚠ WAARSCHUWING! De Starlink-router/voeding is geschikt voor gebruik buitenshuis en binnenhuis. Lees de wettelijke kennisgevingen in uw Starlink-interneetkit voor informatie over milieuspecificaties van uw Starlink en accessoires."

⚠ WAARSCHUWING! Montagestelsels zijn niet ontworpen voor orkaan- / tornado-windbelastingen. In alle gevallen moet het montagestelsel extra worden vastgemaakt om storingen bij onverwachte wind te voorkomen.

VEILIGHEIDSKENNISGEVINGEN

⚠ WAARSCHUWING! Volg de standaard voorzorgsmaatregelen om het risico op letsel, elektrische schok of brand te verminderen, waaronder:

- Zorg ervoor dat het product is losgekoppeld van de stroomtoevoer voordat u de Starlink (ook bekend als "Dishy McFlatface") opent, verplaatst of installeert. Starlink bevat bewegende delen wanneer ingeschakeld.
- Sluit het netsnoer aan op een stopcontact dat te allen tijde gemakkelijk toegankelijk is. Als het netsnoer een 3-polige stekker heeft, steekt u het snoer in een geaard 3-polig stopcontact.
- Gebruik alleen de wisselstroomadapter en het netsnoer die bij het systeem zijn geleverd of die zijn aangeschaft bij SpaceX.
- Gebruik dit product niet als een beschadigd netsnoer. Als het netsnoer is beschadigd, moet u het vervangen voordat u dit product gebruikt.
- Zorg er ook voor dat de wisselstroomadapter tijdens het gebruik niet in contact komt met de huls of een zacht oppervlak, zoals een tapijt of vloerkleed of kleding. Het product en de wisselstroomadapter voldoen aan de temperatuurielimiten voor oppervlakken die voor de gebruiker toegankelijk zijn, zoals gedefinieerd door toepasselijke veiligheidsnormen.
- Vermijd het gebruik van dit product tijdens onweer. U kunt een elektrische schok krijgen van de bliksem.

⚠ Gebruik dit product niet als u gekraak of een sissend of ploffend geluid hoort, of een sterke geur of rook opmerkt uit enig onderdeel van het systeem. Schakel het systeem uit, koppel het los van de voedingsbron en neem contact op met de technische ondersteuning van Starlink voor hulp.

⚠ WAARSCHUWING! Om persoonlijk letsel en materiële schade tijdens het boren te voorkomen, dient u voorzichtig te zijn en de standaard veiligheidsprocedures te volgen, waaronder:

- Drag geschikte oog-, hand- en gezichtbescherming.
- Vermijd tapeñden, elektrische bedrading en waterleidingen tijdens het boren. Wanneer u hierin boort, kan dit leiden tot brand, schokken, letsel of de dood.
- Boor niet een lichte neerwaarts hoek van de binnenkant naar de buitenkant van het huis en breng aflichtmiddel grondig aan. Onjuist boren en aflichten kan leiden tot de biomindingen van water en/of ongedierte en/of tot schade.

Bliksembeveiliging

Als Starlink wordt gebruikt in een gebied waar vaak bliksem voorkomt, kan een extern bliksemafleidingsstelsel (bliksemafleider, aardingsstaaf, overspanningsbeveiliging, enzovoort) de gevoeligheid voor bliksem van het product verminderen. Koppel het product los van het stopcontact en maak de antennekabel los voor extra beveiliging tijdens onweer of wanneer het product langere tijd onbeheerd is of niet wordt gebruikt. Dit kan schade aan het product door bliksem of netspanningspieken voorkomen.

De garantie dekt schade met de volgende oorzaken niet:

- Bliksem, spanningspieken, brand, overstromingen, hagel, stormen, aardbevingen, meteoren, zonestormen, dinosaursussen of andere natuurkrachten.
- Ongelukken, verkeerd gebruik, misbruik of aanpassingen.
- Onjuist of verwaarloosd onderhoud.

Raadgepleeg de Wettelijke kennisgevingen in de hoofdinterneetkit voor meer informatie over veiligheid, regelgeving, etikettering en verwijdering.

De in dit document opgenomen informatie kan zonder aankondiging worden gewijzigd. SpaceX kan niet aansprakelijk worden gesteld voor technische of redactionele fouten of hiaten in dit document.

ITALIANO

In caso di dubbi su qualsiasi fase della procedura di installazione dell'antenna Starlink, rivolgersi a un professionista. Starlink non è responsabile per lesioni o danni alla proprietà causati durante la procedura di installazione.

Tenere presente che condizioni meteo avverse quali pioggia intensa, neve o vento possono influenzare la connessione a Internet e eventualmente rallentare la velocità o, in casi rari, causare interruzioni.

L'antenna Starlink rileverà e scioglierà la neve che cade direttamente su di essa. L'accumulo di neve intorno all'antenna potrebbe tuttavia bloccare campo visivo. Si raccomanda di installare l'antenna Starlink in una posizione in cui l'accumulo di neve oltre ostruzioni siano limitati e non blocchino il campo visivo.

Se sull'app Starlink viene visualizzato l'avviso "Blocco Motori", questo potrebbe essere causato dal montaggio dell'antenna che non è in grado di raggiungere la posizione ottimale per connettersi ai satelliti. È consigliabile montare l'antenna Starlink in verticale o al massimo con un angolo inferiore a 5 gradi. Se l'antenna Starlink viene montata in posizione orizzontale (per esempio, sul lato del camino) non funzionerà.

CONDIZIONI DI INSTALLAZIONE

⚠ ATTENZIONE! Il router/l'alimentatore Starlink è certificato per l'uso in ambienti interni ed esterni. Consultare gli avvisi normativi nel kit Internet di Starlink per ulteriori informazioni sulle specifiche ambientali di Starlink e dei relativi accessori.

⚠ ATTENZIONE! I supporti non sono idonei per carichi di vento causati da uragani o tornado. Un ancoraggio adeguato è consigliato per prevenire danni in caso di forte vento.

AVVISI DI SICUREZZA

⚠ ATTENZIONE! Per ridurre il rischio di lesioni, scosse elettriche o incendi, attenersi alle precauzioni di sicurezza di base, tra cui:

- Assicurarsi che l'alimentazione sia scollegata prima di accedere, spostare o installare l'antenna Starlink (nota anche come "Dishy McFlatface"). L'antenna Starlink contiene parti mobili quando accesa.
- Collegare il cavo di alimentazione a una presa AC facilmente accessibile in qualsiasi momento. Se il cavo di alimentazione è dotato di un attacco a 3 poli, collegarlo a una presa a 3 poli con messa a terra.
- Utilizzare esclusivamente l'adattatore AC e il cavo di alimentazione forniti in dotazione con il sistema o acquistati da SpaceX.
- Non utilizzare il prodotto con un cavo di alimentazione danneggiato. Se il cavo di alimentazione è danneggiato, sostituirlo prima di utilizzare il prodotto.
- Durante il funzionamento, evitare che l'adattatore AC entri in contatto con la pelle o con una superficie infiammabile, ad esempio moquette, tappeti o indumenti. Il prodotto e l'adattatore AC sono conformi ai limiti definiti dalle norme di sicurezza applicabili per le temperature sulle superfici accessibili all'utente.
- Non utilizzare il prodotto durante una tempesta elettrica poiché esiste un rischio remoto di scossa elettrica causato dai fulmini.

⚠ Non utilizzare il prodotto nel caso in cui si noti un crepitio, sibilo o scoppietto, oppure un odore forte o fumo proveniente da qualsiasi parte del sistema. Spegnere il sistema, scollegarlo dalla fonte di alimentazione e contattare il supporto tecnico Starlink per ricevere assistenza.

⚠ ATTENZIONE! Per evitare lesioni a persone e danni alla proprietà quando si praticano i fori, prestare attenzione e attenersi alle procedure di sicurezza di base, tra cui:

- Indossare appositi dispositivi di protezione per gli occhi, le mani e il viso.
- Evitare chiodi, cavi elettrici e tubature dell'acqua quando si eseguono fori. In caso di foratura, potrebbero verificarsi incendi, scosse o lesioni, persino letali.
- Praticare i fori mantenendo una leggera angolazione verso il basso, procedendo dall'interno verso l'esterno dell'abitazione e applicando un'adeguata quantità di sigillante. Fori e saldature non adeguati possono causare l'ingresso di acqua e insetti e/o danni.

Protezione dai fulmini

Se l'antenna Starlink viene utilizzata in una zona soggetta ai fulmini, un sistema esterno di protezione dai fulmini (parafulmine, picchetto di terra, salvavita, ecc.) potrebbe ridurre la suscettibilità del prodotto ai fulmini. Per una maggiore protezione durante una tempesta di fulmini o quando lasciato incustodito e non utilizzato per lunghi periodi di tempo, scollegare il prodotto dalla presa di corrente a parete e scollegare il cavo dell'antenna. In questo modo si possono prevenire danni al prodotto causati dai fulmini e da sovratensioni.

La garanzia non copre danni causati da:

- Fulmini, sovratensioni, incendi, inondazioni, grandine, bufere, terremoti, meteori, tempeste solari o altri eventi naturali.
- Incidenti, utilizzo improprio, abuso o alterazioni.
- Manutenzione non corretta o non eseguita.

Per ulteriori informazioni sulla sicurezza, sulle normative, sulle etichette e sullo smaltimento, fare riferimento agli Avvisi normativi contenuti nel kit principale.

Le informazioni contenute nel presente documento sono soggette a modifiche senza preavviso. SpaceX non si assume alcuna responsabilità per errori oppure omissioni di natura tecnica o editoriale contenute nel presente documento. Caso não se sinta confortevãel.

PORTUGUÊS

Caso não se sinta confortável com qualquer parte do processo de instalação, não experimente realizá-lo e contacte um profissional para instalar a Starlink. A Starlink não é responsável por eventuais lesões ou danos materiais causados pelo processo de instalação.

Tenha em atenção que condições climáticas rigorosas (por exemplo, chuva intensa, neve ou vento) podem afetar a sua ligação à Internet por satélite, podendo resultar em velocidades mais baixas ou numa rara interrupção do serviço.

A Starlink deteta e derrete neve que caia diretamente sobre si mesma; no entanto, neve acumulada em redor da Starlink poderá bloquear o campo de visão. Recomendamos a instalação da Starlink num local que evite a acumulação de neve e outras obstruções que possam bloquear o campo de visão.

Se a sua aplicação Starlink apresentar uma alerta "Motores Bloqueados", a Starlink poderá estar montada de uma forma que não permite ter o ângulo ideal para ligar aos satélites. Recomendamos a montagem da Starlink dentro de 5 graus na vertical. Se montar a Starlink numa posição horizontal (por exemplo, na parte lateral da chaminé), a mesma não funcionará.

CONDIÇÕES DE INSTALAÇÃO

⚠️ AVISO! O routeur/fonte de alimentação da Starlink está classificado tanto para utilização interior como para utilização exterior. Consulte as informações sobre as especificações ambientais da sua Starlink e respetivos acessórios nos Avisos Regulamentares do seu Kit Kit Internet da Starlink.™

⚠️ AVISO! Os suportes não estão concebidos para suportar rajadas de furacões ou tornados. Deverá utilizar sempre cabos de fixação para evitar uma falha caso haja rajadas de vento inesperadas.

AVISOS DE SEGURANÇA

⚠️ AVISO! Para reduzir o risco de lesões, choque elétrico ou incêndio, siga as precauções de segurança básicas, incluindo:

- Certifique-se de que a corrente do produto está desligada antes de aceder, mover ou instalar a Starlink (ou seja, a "Disly McFlatface"). A Starlink contém peças móveis quando ligada à corrente.
- Ligue o cabo de alimentação a uma tomada de CA que esteja sempre facilmente acessível. Se o cabo de alimentação tiver uma ficha de 3 pinos, ligue o cabo a uma tomada de 3 pinos (com ligação à terra).
- Utilize apenas o transformador de CA e o cabo de alimentação fornecidos com o sistema ou comprados no SpaceX.
- Não utilize este produto com um cabo de alimentação danificado. Se o cabo de alimentação estiver danificado, substitua-o antes de utilizar este produto.
- Durante o funcionamento, não deve o transformador de CA entrar em contacto com a pele ou com uma superfície macia, por exemplo, tapetes ou peças de vestuário. O produto e o transformador de CA estão em conformidade com os limites da temperatura da superfície acessíveis ao utilizador e definidos pelas normas de segurança aplicáveis.
- Evite utilizar este produto durante uma tempestade com relâmpagos. Corre o risco remoto de sofrer choque elétrico por queda de raios.

🛑 Não opere este produto se constatar a presença de crepitações, siblos, estalidos, um forte odor ou fumo a sair de qualquer peça do sistema. Desligue o sistema, desligue-o da fonte de alimentação e contacte o Serviço de Apoio ao cliente da Starlink para pedir assistência.

⚠️ AVISO! Para evitar lesões e danos materiais durante a perfuração, tenha cuidado e siga os procedimentos de segurança básicos, incluindo:

- Utilize proteção apropriada nos olhos, mãos e rosto.
- Evite pernas, cablagem elétrica e canos de água durante a perfuração. A perfuração destes elementos pode dar origem a incêndios, choques elétricos, ferimentos ou morte.
- Perfure num ângulo ligeiramente descendente, do interior para o exterior da casa, e aplique bastante vedante. Uma perfuração ou selagem incorretas podem dar origem a danos e/ou entrada de água e insetos.

Sistema para-raios

Se a Starlink for utilizada numa área propensa à queda de raios, um sistema para-raios externo (para-raios, eletrodo de terra, protetor contra sobretensão, etc.) poderá reduzir a suscetibilidade do produto aos relâmpagos. Para maior proteção durante uma tempestade com relâmpagos, ou quando a antena ficar sem vigilância e utilização durante longos períodos, desligue o produto da tomada de parede e desligue o cabo da antena. Deste modo, poderá prevenir danos no produto devido a relâmpagos e a sobretensão na rede elétrica.

A garantia não abrange os danos causados por:

- Raios, sobretensão na rede elétrica, incêndios, inundações, granizo, tempestades de vento, sísmos, meteoros, tempestades solares, dinossauros ou outras forças da natureza.
- Acidente, utilização indevida, abuso ou alterações.
- Manutenção incorreta ou negligente.

Para obter mais informações sobre segurança, regulamentação, rotulagem e eliminação, consulte os Avisos Regulamentares no kit principal da Internet.

As informações contidas neste documento estão sujeitas a alteração sem aviso prévio. O SpaceX não é responsável por erros técnicos ou editoriais, nem por omissões contidas neste documento.

PORTUGUÊS (BRASIL)

Se você não sente segurança para realizar alguma parte do processo de instalação, não tente. Entre em contato com um profissional para instalar a Starlink. A Starlink não se responsabiliza por lesões ou danos à propriedade causados pelo processo de instalação.

Este cliente de que o clima severo (como chuvas, neve ou ventos fortes) pode afetar a conexão de Internet do satélite, possivelmente resultando em velocidades menores ou, raramente, em interrupções.

A Starlink detectará e derretará a neve que cai diretamente sobre ela. Contudo, o acúmulo de neve ao redor da Starlink poderá bloquear o campo de visão. Recomendamos instalar a Starlink em um local que evite que o acúmulo de neve e outras obstruções bloqueiem o campo de visão.

Se o aplicativo Starlink exibir uma alerta de "Motores parados", talvez a Starlink tenha sido montada de maneira que não consiga alcançar seu ângulo ideal para se conectar aos satélites. Recomendamos montar a Starlink a 5° na vertical. A montagem da Starlink em uma posição horizontal (por exemplo, na lateral de uma chaminé) impedirá seu funcionamento.

CONDIÇÕES DE INSTALAÇÃO

⚠️ ADVERTÊNCIA! O roteador e a fonte de alimentação do Starlink têm capacidade para uso interno e externo. Consulte os Avisos Regulatórios no kit de Internet do Starlink para obter informações sobre especificações ambientais do Starlink e de seus acessórios.™

⚠️ ADVERTÊNCIA! Os suportes não foram projetados para suportar furacões/tornados. Deve-se usar cabamentos sempre para evitar acidentes em eventos inesperados com o vento.

AVISOS DE SEGURANÇA

⚠️ ADVERTÊNCIA! Para reduzir o risco de lesões, choque elétrico ou incêndio, siga as precauções básicas de segurança, como:

- Certifique-se de que a energia do produto está desconectada antes de acessar, mover ou instalar a Starlink (também chamada de "Disly McFlatface"). Quando ligada, a Starlink contém peças móveis.
- Conecte o cabo de alimentação a uma tomada CA que esteja sempre acessível. Se o cabo de alimentação tiver um plugue com 3 pinos, conecte o cabo em uma tomada para 3 pinos aterrada.
- Use somente o adaptador CA e o cabo de alimentação fornecidos com o sistema ou comprados da SpaceX.
- Não coloque o produto em funcionamento com o conjunto do cabo de alimentação danificado. Se o cabo de alimentação estiver danificado, faça a substituição antes de usar o produto.
- Durante a operação, não deixe que o adaptador CA entre em contato com a pele ou superfícies macias, como tapetes/carpetes ou roupas. O produto e o adaptador CA estão em conformidade com os limites de temperatura de superfícies acessíveis ao usuário definidos pelas normas de segurança aplicáveis.
- Evite usar este produto durante uma tempestade elétrica. Existe um risco remoto de choque elétrico causado por raios.

🛑 Não coloque o produto em funcionamento se perceber estalos, zumbidos, estouros, cheiros fortes ou fumo saindo de qualquer parte do sistema. Desligue o sistema, desconecte a fonte de energia e entre em contato com o suporte ao cliente da para obter ajuda.

⚠️ ADVERTÊNCIA! Para evitar ferimentos de pessoas e danos à propriedade, ao perfurar, tome cuidado e siga os procedimentos básicos de segurança, como:

- Use proteção adequada para os olhos, as mãos e o rosto.
- Ao perfurar, evite as vigas, a fiação elétrica e a tubulação de água. A perfuração desses elementos pode causar incêndios, choques, ferimentos ou morte.
- Perfure em um ângulo levemente para baixo da parte interna para a parte externa da casa e aplique o selador de modo adequado. A perfuração e a vedação incorretas podem resultar em entrada de água e/ou insetos e/ou danos.

Proteção contra raios

Se o Starlink for usado em uma área sujeita a raios, um sistema externo de proteção contra raios (para-raios, barra de aterramento, protetor de sobretensão etc.) poderá reduzir a suscetibilidade do produto a raios. Para proteção adicional durante uma tempestade com relâmpagos ou quando ele for deixado sem supervisão e sem uso por longos períodos, desconecte o produto da tomada CA e desconecte o cabo da antena. Isso pode evitar danos ao produto causados por raios e picos de energia.

A garantia não abrange danos devido a:

- Relâmpagos, surtos elétricos, incêndios, inundações, granizo, vendavais, terremotos, meteoros, tempestades solares, dinossauros ou outras forças da natureza.
- Acidente, uso indevido, abuso ou alterações.
- Manutenção inadequada ou negligência.

Para obter mais informações sobre segurança, regulamentações, etiquetas e descarte, consulte os Avisos regulamentares no kit de Internet principal.

As informações contidas neste documento estão sujeitas a alterações sem aviso. O SpaceX não se responsabilizará por erros ou omissões técnicas ou editoriais contidos neste documento.

POLSKI

W przypadku wątpliwości dot. samodzielnej realizacji jakiegokolwiek części montażu, nie podejmij próby wykonania tej czynności. Skontaktuj się ze specjalistą w sprawie instalacji anteny Starlink. Firma Starlink nie odpowiada za obrażenia ciała ani za szkody materialne spowodowane procesem instalacji.

Pamiętaj, że wszelkie niekorzystne warunki pogodowe (np. obfite opady deszczu, śniegu lub wiatr) mogą wpłynąć na połączenie z internetem satelitem, powodując spadek prędkości przesyłu danych lub brak połączenia z siecią.

Antena Starlink wykrywa i roztopia śnieg spadający na nią śnieg, ale zaspy śnieżne wzdłuż anteny Starlink mogą zasłaniać jej pole widzenia. Zalecamy zamontowanie anteny Starlink w miejscu, gdzie nie powstają zaspy śnieżne ani nie pojawia się inne przeszkody zasklejające pole widzenia.

Jeśli w aplikacji Starlink pojawia się komunikat alarmowy „Śliski Zablokowanie”, oznacza to, że antena Starlink może być zamontowana w sposób uniemożliwiający ustawienie jej pod optymalnym kątem w celu połączenia z satelitami. Zalecamy zamontowanie anteny Starlink w zakresie 5 stopni od pionu. Zamontowanie anteny Starlink w pozycji poziomej (na przykład na ścianie komini) uniemożliwi jej działanie.

WARUNKI INSTALACJI

⚠ OSTRZEŻENIE! Router/zasilanie Starlink może być stosowany zarówno wewnątrz, jak i na zewnątrz budynku. Aby uzyskać więcej informacji o środowisku użytkowania systemu Starlink oraz jego akcesoriów, należy zapoznać się z Informacjami prawnymi dotyczącymi do zestawu internetowego*.

⚠ OSTRZEŻENIE! Mocowanie nie stanowią wystarczającego zabezpieczenia w razie huraganu lub tornada. Aby zapobiec awarii: razie wystąpienia niespodziewanych podmuchów wiatru, należy zawsze stosować mocowanie linowe.

INFORMACJE DOTYCZĄCE ZEBEZPIECZEŃSTWA

⚠ OSTRZEŻENIE! Aby zminimalizować ryzyko obrażeń ciała, porażenia prądem elektrycznym lub pożaru, należy przestrzegać podstawowych zasad bezpieczeństwa, między innymi:

- Przed uzyskaniem dostępu do anteny Starlink (nazwanej również „Dishy McFlatFace”), jej przemieszczeniem lub instalacją należy upewnić się, że zasilanie produktu jest odłączone. Po włączeniu zasilania następuje uruchomienie ruchomych części Starlink.
 - Kabel zasilający podłączyc do gniazda zasilania sieciowego, które jest zawsze łatwo dostępne. Jeśli kabel zasilający jest wyposażony we wtyk 3-pinowy, kabel podłączając zawsze do gniazda uzziemionego, 3-pinowego.
 - Używaj tylko zasilacza sieciowego i kabla zasilającego dostawcy w zestawie lub zakupionych od firmy SpaceX.
 - Jeśli kabel zasilający jest uszkodzony, nie używaj produktu. Jeśli kabel zasilający jest uszkodzony, należy go wymienić przed użyciem tego produktu.
 - Podczas pracy urządzenia nie dopuszczaj do kontaktu zasilacza ze skórą i trzymać z dala od miękkich powierzchni, takich jak dywany, wykładziny lub ubrania. Produkt i zasilacz sieciowy spełniają wymagania dotyczące limitów temperatury powierzchni dostępnych dla użytkowników, wyznaczonych przez obowiązujące normy bezpieczeństwa.
 - Unikaj korzystania z produktu podczas burzy. Istnieje niewielkie ryzyko porażenia prądem w wyniku wyładowania atmosferycznego.
- ⚠ Nie wolno używać tego produktu w przypadku trzęsków, syczenia lub trzeszczenia bądź pojawienia się silnego zapachu lub dymu wydobywającego się z jakiegokolwiek elementu systemu. Wyłącz system, odłącz od źródła zasilania i skontaktować się ze wsparciem technicznym Starlink w celu uzyskania pomocy.**

- ⚠ OSTRZEŻENIE!** Aby zapobiec obrażeniu ciała i szkodom materiałnym podczas wiercenia, należy zachować ostrożność i stosować się do podstawowych procedur bezpieczeństwa, między innymi:
 - Stosować odpowiednie środki ochronne oczu, ręki i twarzy.
 - Podczas wiercenia unikać profilu, instalacji elektrycznych i wodnych. Wiercenie w wyżej wymienionych miejscach może spowodować pożar, porażenie prądem elektrycznym, uszkodzenie kabli i śmieć.
 - Wykonywać naświetl z nieznanym nachyleniem.
 - w dół wnętrza budynku w kierunku jego zewnętrznej strony i starannie nałożyć uszczelniacz. Niewłaściwe wiercenie lub uszczelnienie może spowodować ryzyko wystąpienia przecieków wody i/lub penetracji przez owady i/lub innych szkod.

Ochrona środowiska

Jeśli urządzenie Starlink jest użytkowane w obszarze naroznym na wyładowania atmosferyczne, zewnętrzny system ochrony odgromowej (preł odgromowy, preł uzemiający, ochronnik przeciwprzepięciowy itp.) może zmniejszyć podatność wrażliwość produktu na wyładowania atmosferyczne. Aby uzyskać dodatkową ochronę urządzenia podczas burzy lub w sytuacji, gdy jest ono pozostawione bez nadzoru przez dłuższy czas, odłącz je od gniazda sieciowego i odłącz kabel antenowy. Może to zapobiec uszkodzeniu produktu w wyniku wyładowań atmosferycznych i przepięć w lini energetycznej.

Gwarancja

- Jeśli urządzenie Starlink jest użytkowane w obszarze naroznym na wyładowania atmosferyczne, zewnętrzny system ochrony odgromowej (preł odgromowy, preł uzemiający, ochronnik przeciwprzepięciowy itp.) może zmniejszyć podatność wrażliwość produktu na wyładowania atmosferyczne. Aby uzyskać dodatkową ochronę urządzenia podczas burzy lub w sytuacji, gdy jest ono pozostawione bez nadzoru przez dłuższy czas, odłącz je od gniazda sieciowego i odłącz kabel antenowy. Może to zapobiec uszkodzeniu produktu w wyniku wyładowań atmosferycznych i przepięć w lini energetycznej.
- Gwarancja nie obejmuje uszkodzeń spowodowanych:
- wyładowaniem atmosferycznym, przepięciem elektrycznym, pożarem, powodzią, gradem, wichurą, trzęsieniem ziemi, uderzeniem meteorytu, udziaływaniem burzy słonecznej, dinozaurami, kontaktem ze zwierzętami lub działaniem innych sił natury;
 - wypadkami, niewłaściwym użytkowaniem lub zmianą;
 - niewłaściwą konserwacją lub jej niezabudowaniem.

Aby uzyskać dodatkowe informacje prawne, dotyczące bezpieczeństwa, oznaczeń i utylizacji, należy się zapoznać z Informacjami prawnymi w głównym zestawie internetowym.

Informacje zawarte w niniejszym dokumencie mogą ulec zmianie bez powiadomienia. SpaceX nie ponosi odpowiedzialności za błędy techniczne, redakcyjne lub pominięcia w niniejszym dokumencie.

TÜRKÇE

Kurulum işleminin herhangi bir kısmında rahatsız değilseniz denemeyin - Starlink'inizin kurulumu için bir profesyoneli ile iletişime geçin. Starlink, kurulum işleminin müükliyetinde yaratabileceği yaralanmalardan veya hasardan sorumlu değildir.

Lütfen kötü hava koşullarının yudu internet bağlantınızı etkileyebileceğini ve potansiyel olarak daha düşük hızlara veya nadir olarak bir kesintiyel yö açabileceğini hatırlayın.

Starlink doğrudan ızerele düzleştirme için algılar ve eritir; ancak Starlink etrafında kırılan kar görüşt almanın kapatabilir. Starlink'i bir kirkimesinin önlemediği ve görüşt almanın kapatan diğer engellemenin uzak bir konuma kurmanızı öneriyoruz.

Starlink Uygulamasında bir "Motorlar Takildi" ikazı görüntülenirse Starlink cihazınız yudulara bağlanmak için en uygun açıya ulaşamayacak şekilde monte edilmiş olabilir. Starlink'inizi dikmeye 5 derecelik açı içinde monte etmeniz öneriyoruz. Starlink'inizi yatağı bir pozisyonla monte etmek (ör. bacanızın yan tarafına) cihazınıza imkân sağlamaz.

KURULUM KOŞULLARI

⚠ UYARI! Starlink'inizi indirilircüçü kaynağı, hem içi mekan hem de dış mekan kullanımı için onaylıdır. Starlink ve aksesuarları hakkında çevre parametreleri hakkında bilgi için Starlink internet kiti içindeki Düzeltme Bilirirne bakın.

⚠ UYARI! Montaj kaleideri kasrga/firtına rüzgârı yükleri için tasarlanmamıştır. Beklenmedik bir rüzgâr etkinliğinde arızalı önelekle için her durumda ipale bağlantı kurulanmalıdır.

GÜVENLİK BİLDİRİMLERİ

⚠ UYARI! Yaralama, elektrik çarpması veya yangın riskini azaltmak için, aşağıdakieler dâhil üzere temel güvenlik önlemlerine uyun:

- Starlink'e (diđer adıyla "Dishy McFlatFace") erigemen, cihazı hareket ettirmemen veya kumandan önce ürünü gücünüzün kesildiğinden emin olun. Starlink, güç açıldığında hareket eden parçaları içerir.
- Güç kablosunu her zaman kolaylıkla erişilebilen bir AC prizine takın. Güç kablosunda 3 pimli bir fç varsa, kabloyu toprakla (toprak bağlantısı yapılmış) 3 pimli bir prize takın.
- Sadece sistem ile birlikte verilen veya SpaceX'ten satın alınan AC adaptörünü ve güç kablosunu kullanın.
- Bu ürünü hasarlı bir güç kablosu seti ile birlikte çalıştırmayın. Güç kablosu hasarlıysa bu ürünü kullanmaktan önce değıştirin.
- Çalıştırma sırasında, AC adaptörünün cilt veya halı/kilim ya da kıyafet gibi yumuşak bir yüzey ile temas etmesine izin vermeyin. Ürün ve AC adaptörü, geçeri güvenlik standartları ile tanımlanan, kullanıcı tarafından erişilebilir yüzeyi acaklık sunulmamaktadır.
- Bu ürün çok güçlü olduğu sağıkara yağda kullanılmaktan kaçının. Yıldırımın kaynıklanmın diđer bir elektrik çarpması riski bulunur.

⚠ Bu ürünü sistemin herhangi bir parçasında kırılma, tsalama, patlama sesleri, güçlü bir koku veya duman fark edenleriz çağırılmayn. Sistemi kapatın, güç kaynağı bağlantısını kesin ve yardım için Starlink teknik desteğı ile iletişime geçin.

- ⚠ UYARI!** Delme sırasında, kicgiler yararlanmasın ve mal hasarını önelekle için, aşağıdakieler dâhil üzere önelekle alın ve temel güvenlik prosedurlerine uyun:
 - Uygun göz, el ve yüz koruması kullanın.
 - Delerken, tüm sağıklardan, elektrik kablolarından ve su hatlarından kaçının. Bunların birini delmek, yangına, elektrik çarpmasına, yaralanmaya veya ölüme neden olabilir.
 - Evlin içinden evin dışına doğru braz aşağı yönlü açıda delin ve dolgu macununu tamamen uygulayın. Delmenin ve sızdırılmazlığı sağıklamanın uygun olmayan şekilde yapılmaması su/veya böcek girişine ve/veya hasara yol açabilir.

Yıldırım Koruma

Starlink, yıldırma eğıllimli alanlarda kullanılır,sa, harici bir yıldırım koruma sistemi (paratoner çubuğu, topraklama çubuğu, aşırı gerilim koruyucu vb.) ürünü yıldırma karşı hassaslığını azaltmaz. Bir çok güçlü sağıkara sırasında ek koruma için veya uzun süreler boyunca çalışması ve kullanılmadan bırakıldığıında, ürünü duvar AC prizinden çıkarın ve anten kablosu bağlantısını kesin. Bu, ürüne yönelik yıldırımın ve güç hattı antenler arışlarından kaynaklanan zarar önleyebilir.

Garanti Ağıdakielerden Kaynaklanan Zarar Kapsamında

- Yıldırım, ant elektrikleşen gerilim arışları, yangınlar, seller, dolu, kasrgalar, depremler, meteolar, güneş fırtınaları, dinozaur veya diğer Doğa olayları.
- Kaza, kötüye kullanımı, yanlış kurulum veya değışiklikler.
- Uygunsuz veya ihmali eden bakım.

Daha fazla güvenlik, düzenleme, etiketleme ve imha bilgisi için, ana internet kiti içindeki Düzeltme Bilirirne bakın.

Burada verilen bilgiler, bildirim yapılmaksızın değışikliğe tabidir. SpaceX, burada yapılan teknik veya editöryal hatalardan da ba ihmalenden dolay yükümlü tutulmayacaktır.

ΕΛΛΗΝΙΚΑ

Αν δεν νιώθετε άνετα με οποιοδήποτε μέρος της διαδικασίας εγκατάστασης, μην την επικραρίσετε· επικοινωνήστε με κάποιον επαγγελματία για την εγκατάσταση του Starlink σας. Η Starlink δεν είναι υπεύθυνη για τραυματισμούς ή υλικές ζημιές που προκύπτουν από την διαδικασία εγκατάστασης.

Έχετε υπόψη ότι η κακοκαιρία (π.χ. έντονη βροχόπτωση, κινητικότητα ή άνεμος) μπορεί να επηρεάσει τη σύνδεση του δορυφόρου σας στο Διαδίκτυο, προκαλώντας ενδεχόμενες μείωση ταχύτητας ή, σπανίως, έκλειψη της σύνδεσης.

Το Starlink αναμένεται να λιώνει το χιόνι που πέφτει πάνω του, ωστόσο, η υσσούρευση κιονιά γύρω από το Starlink μπορεί να κλονίσει το στίβο πάνω. Συνιστούμε να εγκαταστήσετε το Starlink σε θέση στην οποία δεν παρατηρείται συσσώρευση κιονιά και δεν υπάρχουν άλλα εμπόδια στο στίβο πάνω.

Αν η εφαρμογή Starlink εμφανίσει την ειδοποίηση «Καλλήμενο Ματέρ», μπορεί να έχετε υποβοηθηθεί το Starlink με τρόπο ώστε να μην μπορεί να δημιουργήσει βέλτιστη γωνία για να συνδέσει με τους δορυφόρους. Σας συμβουλεύουμε να τοποθετήσετε το Starlink από γωνία 5' από τον κατακόρυφο άξονα, στερεώσετε το Starlink σε οριζόντιο θέση (π.χ. στο πλάι της κλιμακός), δεν θα μπορείτε να λειτουργήσει.

ΣΥΝΘΗΚΕΣ ΕΓΚΑΤΑΣΤΑΣΗΣ

ΠΡΟΕΙΔΡΟΠΟΙΗΣΗ Ο 0ρυφόρολαγής/ο τροφοδοτιός Starlink προοιζτεί τόσο για εσωτερική όσο και για εξωτερική χρήση. Αντάρτεσε στο Ανακουστικό ρυθμιστικό λαφακρίστο σε κει διαδιδύου τη Starlink για πληροφορία σχετικά με τις περιβαλοντικές προειδοποιήσεις του Starlink και των εξεσουρού του.

ΠΡΟΕΙΔΡΟΠΟΙΗΣΗ Οι βάσεις δεν είναι σχεδιασμένες για τα φορτία ανέμου που αναπαύονται από εξωτερικούς/λουξ/ κουλκίες. Σε κάθε περίπτωση, θα πρέπει να γίνεται πρόβλεψη για την αποφυγή ατοπιών στην περίστυξη απόρμενων ανέμων.

ΑΝΑΚΟΙΝΩΣΕΙΣ ΑΣΦΑΛΕΙΑΣ

ΠΡΟΕΙΔΡΟΠΟΙΗΣΗ Για να μειωθεί ο κίνδυνος τραυματισμού, ηλεκτροπληξίας ή πυρκαγιάς, ακολουθήστε το βασικό μέτρο προφύλαξης ασφαλείας που ακολουθούν, όπως:

- Βρεθαιώθει ότι έχετε αποσυνδέσει την τροφοδοτια του προϊόντος· προτού αποκτήσετε πρόσβαση στο Starlink (κλιμακός ή ως «Dishy McFlatface»), προτού το με τακτιζείτε ή προτού το εγκαταστήσετε. Το Starlink γίνεται κινούμενο μέρη όταν είναι ενεργοποιημένο.
- Συνδέστε το κωλυθίο τροφοδοτιές σε μια πρίζα εναλλασσόμενου ρεύματος στην οποία δε έχετε ειδική πρόσβαση από πάνω στόμχι. Αν το κωλυθίο τροφοδοτιές έχει βύσμα σύνδεσης 3 ακόνων, συνδέστε το σε πρίζα 3 ακόνων με γείωση.
- Χρησιμοποιήστε μόνο το προσαρμογέα εναλλασσόμενου ρεύματος και το κωλυθίο τροφοδοτιές που παρέχονται με το σύστημα ή που έχετε αγοράσει από το SpaceX.
- Μη βέθετε σε λειτουργία το προϊόν με κωλυθίο τροφοδοτιές που έχει υποστεί ζημία. Αν το κωλυθίο τροφοδοτιές έχει υποστεί ζημία, αντικαταστήστε το προτού χρησιμοποιήσετε το προϊόν.
- Κατά τη διάρκεια της λειτουργίας, μην αφήσετε τον προσαρμογέα εναλλασσόμενου ρεύματος να έρθει σε επαφή με το δέρμα σας ή με μαλλιά επάνω σε, όπως καλή ή ρολόι. Το προϊόν και ο προσαρμογέας εναλλασσόμενου ρεύματος συμφορούνται με τα άλλα βερμοκλασικά επωνυμής σας στους οποίους έχουν προβάραι κρήτες όπως αυτό οριζόντια από τα ισκονά του είμα ασφαλείας.
- Μη χρησιμοποιήστε το προϊόν κατά τη διάρκεια καταιγίδων. Υπάρει ενδεχόμενος κίνδυνος ηλεκτροπληξίας από κεραύνια.

Μη βέθετε σε λειτουργία αυτό το προϊόν, αν παρατηρήσετε ήκουο τριμμού, σφυριμμάτος ή κρότους, έστω οποιή ή κηπό από οποιοδήποτε μέρος του συστήματος. Αλεγερωποιήστε το σύστημα, αποσυνδέστε από την πηγή τροφοδοτιές και επικοινωνήστε με το τμήμα τεχνικής υποστήριξης της Starlink για βοήθεια.

ΠΡΟΕΙΔΡΟΠΟΙΗΣΗ Για να αποφευχθεί ομαηκτική βλάβη και υλικές ζημιές κατά τη διάτρηση, φρονιште να ενεργείτε με προσοχή και να ακολουθείτε τις βασικές διαδικασίες ασφαλείας που ακολουθούν, όπως:

- Χρησιμοποιήστε κατάλληλο μέσο προστασίας για τα μάτια, τα χέρια και το πρόσωπό σας.
- Αποφύγετε ορθοστάτες, ηλεκτρική καλωδίαση και σωλήνες ύδρευσης κατά τη διάτρηση. Η διάτρηση αποσπάει τέτοια στοιχεία μπορεί να προκαλέει πυρκαγιά ήλεκτρηλξία, τραυματισμό ή θάνατο.
- Τρηπίστε υπό μια ελαφριά, καθοδική γωνία από το εσωτερικό του στίβου προς το εξωτερικό του και χρησιμοποιήστε σκαλωσίδια στεγανοποίησης. Η σκαλωσίδια διάτρηση και στεγανοποίηση μπορεί να προκαλέει παρέκτροση νερού ή/και εντόμων ή/και ζημία.

Προστασία από κεραύνια

Εάν το Starlink χρησιμοποιείται σε περιοχή με αυξημένη πιθανότητα κεραυνών, ένα εξωτερικό σύστημα προστασίας από κεραύνια (αλεξάνδρανο, ραβδός γείωσης, προστατευτικό υπερτάσεων κ.λπ.) μπορεί να μειώσει την ευαισθησία του προϊόντος σε κεραύνια. Παρ όλο της προστασία κατά τη διάρκεια καταιγίδων με κεραύνια ή όταν παραμένει χωρίς επιβλεπή και κρηρωποιήστε για μεγάλα χρονικά διαστήματα, αποσυνδέστε το προϊόν από την πρίζα τούλου και αποσυνδέστε το κωλυθίο της κρηάς. Αυτό μπορεί να αποτρέψει ζημιές στο προϊόν από κεραύνια και υπερτάσεις του ρεύματος.

Η εργασία δεν καλύπτει ζημιές από:

- Κεραύνια, ηλεκτρικές υπερτάσεις, πυρκαγιάς, πλημμύρες, καλάδι, ανεμοθύελλες, σεισμούς, μεταωριτές, ήλικες καταιγίδες, δεινδουρους και άλλα στοιχεία της φύσης.
- Ατύχημα, κακή χρήση, κατάρηση ή τροποποιήσεις.
- Ακατάλληλη ή αμελή συντήρηση.

Για περισσότερες πληροφορίες σχετικά με την ασφάλεια, τις ρυθμιστικές διατάξεις, την επμόσημηση και την απορμήηση, ανατρέξτε στις Ανακοινώσεις ρυθμιστικού λαφακρίστο στο κύριο κει να το Διαδίκτυο.

Ο πληροφοριές που περιέχονται στο παρόν ύλοπινακτα σε αλλαγή κρηάς προειδοποίηση. Η SpaceX δεν φέρει ευθύνη για τεχνικά ουντακτικά λάθη ή παραλείψεις στο παρόν ύλοπινακτα.

日本語

本製品の取り付けに不安がある場合は、自分で行わず専門業者に依頼してください。Starlinkは、設置作業に起因する傷害や物の損傷について責任を負いません。

悪天候（大雨、大雪、強風など）は、衛星リンクネットワークに影響を与え、速度が低下したり、まれにつながらなくなる可能性があります。ご注意ください。

Starlinkは、直接降った雪を検知して溶かしますが、Starlinkの周囲に雪が積もると、視界が奪われることがあります。Starlinkを設置する場所は、雪が積もって視界が奪られないような場所に設置することを勧めます。

Starlinkアプリに「モーター停止（Motors Stuck）」の警告が表示された場合、Starlinkの電源と本体の接続を確認してください。警告が表示されている可能性がありますが、Starlinkを電源から5分以内に切り付けることをお勧めします。Starlinkを水に取付付けた場合（例：凍死した湖）、行動することができません。

設置条件

警告! Starlinkのルーラー/電圧は室内で室内で使用するのみです。仔細な内容Starlink ネットワークの室内環境対応基準をご確認ください。

警告! マウントはハンパ/台風/高層ビルなどの風荷重に対応していません。予期せぬ強風が吹いたときに故障しないように、どのような場合でもデザリングを使用してください。

安全上のご注意

- 警告!** 傷害、感電、または火災のリスクを軽減するために、以下のような基本的な安全上の注意事項に従ってください。
 - 製品に触れたり、移動させる場合、またはStarlink (Dishy McFlatface) の固定付けを行う際は、製品の電源が切断されていることをご確認の上、行ってください。電源を入れるとStarlinkが起動致します。
 - 電源コードのプラグは、一般のACコンセントには差し込んでください。電源コードに3ピンタイプのアダプターが付いている場合は、アダプタータイプのコンセントに差し込んでください。
 - システム付属のACアダプター/電源コード、またはSpaceX社から購入したACアダプターと電源コードのみを使用してください。
 - 接続した電源コードセットで本製品を操作しないでください。電源コードが保護している場合は、本製品を使用する前に交換してください。
 - 本製品動作時は、ACアダプターを肌やカーペット、絨毯、衣類などの柔らかい面に接触させないようにしてください。本製品およびACアダプターは、安全規格で定められたユーザーが触れる可能性があるある表面温度の制限を準拠しています。
 - 暴風雨の中での本製品の使用は避けてください。落雷による感電の危険があります。
- システムの一部から「バズバズ」と言った響き音、「シュー」と言った破裂音、強い臭い、煙などが本製品から発生した場合、操作しないでください。システムの電源を切り、電源を遮断して、Starlinkのテクニカルサポートにご連絡ください。
- 警告!** Starlink設置用の穴を開ける際に傷害や物損事故を起こさないために、以下のよう基本的な安全対策を行ってください。
 - 適切な手、手、および眼鏡の保護具を着用してください。
 - 穴を開けるとは、スタッド、電気ケーブル、水道管を避けてください。これらに穴をあけると、火災、感電、怪死、死亡の原因になります。
 - 家の内部から外部に向かってやや下向き角度で穴を開け、シーリング材を十分に塗布してください。不適切な穴あけやシーリングは、水や湿気の使用や腐蝕の原因となります。
- 雷保護について** Starlinkを雷の多い地域で使用する場合は、外部の雷保護システム（避雷針、アースロッド、サージプロテクターなど）を使用すると、製品の雷害を受けないことがあります。雷害時や、長期使用しない場合は、本製品をコンセントから抜いて、アンダーカバーを閉じてください。これにより、落雷や電力력의サージによる本製品の損傷を防ぐことができます。

以下の原因による損傷は保証対象外です。

- 雷、電力サージ、火事、洪水、ひょう、暴風、地震、落雷、大雪、太陽風、恐竜、その他の自然の力
- 事故、誤用、乱用、改造
- 不適切なメンテナンスまたは放置

安全性、規制、表示、廃棄に関する詳細情報については、主なリンクネッキットに含まれる規制に関する通知を参照してください。

ここに記載されている情報は、予告なしに変更されることがあります。SpaceXは、本書に含まれる技術的または編集上の誤りや脱落について責任を負いません。

普通话

如果您发现安装过程的任何部分存在问题，请勿尝试安装。应联系专业技术人员安装 STARLINK。STARLINK 对安装过程中造成的人身伤害或财产损失概不负责。

请注意，恶劣天气（如大雨、大雪或大风）会影响卫星与地面连接，进而可能导致网速变慢或极端情况下出现网络中断。

STARLINK 旨在检测并融化落到其上的积雪，但是 STARLINK 周围的积雪可能会造成阻碍。我们建议将 STARLINK 安装在可避免积雪和其他障碍物遮挡视距的位置。

如果 STARLINK 总是显示“无法连接”警告，则表示 STARLINK 在安装时可能并未达到与卫星连接的最佳角度。我们建议将 STARLINK 安装在垂直方向约 5 度以内，将 STARLINK 安装在水平位置（例如，屋檐旁边）将导致无法正常工作。

安装条件

△警告! STARLINK 路由器/设备可在室内和室外使用，有关 STARLINK 及配件的环境规范信息，请参阅 STARLINK 互联网工具包中的《监管声明》。

△警告! 安装架无法抵御飓风/龙卷风。在任何情况下都应使用系索，防止出现极端大风时设备意外破坏。

安装条件

△警告! 为降低伤害、触电或火灾风险，请遵循基本安全注意事项，包括：

- 在靠近、移动或安装 Starlink（亦称“Dishy McFlatface”）之前，请确保断开产品电源。Starlink 包含通电后会转动的部件。
- 将电源线插入任何时候都易于接近的交流电源插座。如果电源线为三脚插头，请将电源线插入接地三孔插座。
- 只能使用系统附赠或从 SpaceX 购买的交流适配器和电源线。
- 操作本产品时，请勿使用破损的电源线和插头。如果电源线破损，请更换后再使用本产品。
- 操作期间，请勿让交流适配器接触皮肤或柔软表面。如地毯/地毯或衣物。本产品和交流适配器符合适用安全标准常规的用户可能接触的表面温度限制要求。
- 避免在雷暴天气时使用本产品。雷电导致触电的风险很低。

⚠ 如果您发现系统的任何部分发出异常响声、烟雾声、爆裂声、强烈气味或冒烟，请勿操作本产品。请关闭系统，断开电源，然后联系 STARLINK 技术支持人员寻求帮助。

△警告! 为避免钻孔时造成人身伤害和财产损失，请谨慎操作并遵循基本安全规程，包括：

- 佩戴合适的护目、护手和面部的保护装置。
- 钻孔时避开螺栓、电线和水管。钻入以上任何位置都可能引发火灾、电击、伤害或死亡。
- 从室内朝室外以稍微向下的角度钻孔，然后用密封胶封实。钻孔和密封不当可能会导致水/或空气进入且/或造成顶部。

避雷

如果在避雷雷电的区域使用 STARLINK，则外部避雷系统（避雷针、接地棒、浪涌保护器等）可以降低产品遭到雷击的风险。要在雷暴天气期间或设备长时间处于无人看管或不使用状态时增强防护，请从壁式交流插座拔下产品电源插头并断开天线连接。这样可防止因雷电和电源线出现浪涌而损坏本产品。

由于以下原因导致的损坏不在保修范围内：

- 雷电、电涌、火灾、洪水、冰雹、暴风、地震、流星、太阳风暴、恐龙或其他自然力量
- 出现意外、误用、滥用或改装
- 维护不当或疏忽

有关更多安全、监管、标签粘贴和处置信息，请参考互联网工具包中的《监管声明》。

本文包含的信息如有更改，恕不另行通知。SPACEX 对本文中包含的技术或编辑错误或遗漏概不负责。

한국어

설치 프로세스에서 불만한 부분이 있다면 시도하지 말고 전문가에게 문의하여 STARLINK를 설치하세요. STARLINK는 설치 프로세스에서 발생하는 부상 또는 재산 피해에 대해 책임을 지지 않습니다.

악천후(예: 폭우, 눈 또는 바람)는 위성 인터넷 연결에 영향을 줌 속도가 느려지거나 드물게 중단될 수 있습니다.

STARLINK는 항상 위치 직접 내리는 눈을 감지하여 녹이지만 STARLINK 주변에는 눈이 쌓이면 시야가 차단될 수 있습니다. 눈이 쌓이거나 시야를 차단하는 장애물이 있는 위치에 STARLINK를 설치하는 것이 좋습니다.

STARLINK 옆에 '모든 고지' 경고 표시가 있는 경우, STARLINK가 위험과 연결하기 위한 최적의 각도에 도달하지 못하는 방식으로 고 장착되었을 수 있습니다. STARLINK를 수직 5도 이내로 장착하는 것이 좋습니다. STARLINK를 수평 위치에(예: 굴곡 곡면)로 장착하면 작동하지 않습니다.

설치 조건

△경고! STARLINK 라우터/타입은 실내 및 실외용으로 모두 사용할 수 있습니다. STARLINK 및 액세서리의 환경 사양에 대한 지침은 STARLINK 인터넷 세트의 규제 고지 사항을 참조하십시오.

△경고! 마운트는 허리케인/태풍이나 통풍을 버티도록 설계되지 않았습니다. 예상치 못한 바람이 발생하는 경우 고장을 방지하기 위해 모든 경우에 해당(대풍 서리)을 사용해야 합니다.

안전 고지 사항

△경고! 부상, 감전 또는 화재 위험을 줄이기 다음을 포함한 기본 안전 예방 대책을 따르세요.

- Starlink“Dishy McFlatface”로 알려진 접이식 접근하거나 이동하거나 설치하기 전에 제품의 전원이 연결 해제되었는지 확인하세요. Starlink에는 전원이 있을 때 움직이는 부분이 포함되어 있습니다.
- 항상 쉽게 접근할 수 있는 AC 콘센트에 전원 코드를 꽂으세요. 전원 코드에 3핀 연결부가 있는 경우 코드를 잠겨서(잠금자) 3핀 콘센트에 꽂으세요.
- 시스템과 함께 제공되거나 Space에서 구매한 AC 어댑터와 전원 코드를 사용하세요.
- 손상된 전원 코드 세트는 이 제품을 작동하지 마세요. 전원 코드 손상된 경우 이 제품을 사용하기 전에 교체하세요.
- 작동 중에는 AC 어댑터가 워밍업 키보드 또는 워밍업 키보드와 같은 부드러운 물체로 덮이지 않도록 하세요. 제품과 AC 어댑터는 해당하는 안전 표지에 의해 정의된 사용자가 접근할 수 있는 표면 온도 제한을 준수합니다.
- 뇌우가 발생하는 중에는 이 제품을 사용하지 마세요. 뇌로 인한 감전 위험이 있습니다.

⚠ 시스템이 어떤 부위에 연결된 다면, 상, 향 하는 스크, 상향 또는 연기가 나는 경우에는 이 제품을 작동하지 마세요. 시스템은 고온 전원을 연결 해제한 다음 Starlink 지원에 도움을 요청하세요.

△경고! 드릴을 사용할 때 부상 및 재산 피해를 방지하려면 주의를 기울이고 다음을 포함한 기본 안전 절차를 따르세요.

- 적절한 눈 및 안전 보호구를 착용하세요.
- 드릴을 사용할 때는 스톱, 전기 안전 및 공구만을 피하세요. 이러한 곳에 드릴을 사용하면 화재, 감전, 부상 또는 사망으로 이어질 수 있습니다.
- 집 내부에서 잠 뒤로 약간 아래에 각도를 드릴을 사용하고 상반부를 점검하 도포하세요. 부적절한 드릴 사용 및 잘못된 볼 및/또는 블레 장부 및/또는 손상으로 이어질 수 있습니다.

낙뢰 보호

낙뢰가 발생하는 라운 지역에서 Starlink를 사용하는 경우 외부 낙뢰 보호 시스템(피뢰침, 접지봉, 서지 보호 장치 등)이 제품의 낙뢰 민감성을 줄여줄 수 있습니다. 뇌우가 발생하는 중에는 정기간 장치하고 사용하지 않는 경우에는 추가적인 보호를 위해 모든 AC 콘센트에서 제품 플러그를 뽑고 인터넷 케이블을 연결 해제하세요. 이렇게 하면 낙뢰 및 관련된 서지로 인한 손상을 방지할 수 있습니다.

다음으로 인한 손상은 보증으로 보장되지 않습니다:

- 낙뢰, 전기 서지, 화재, 홍수, 우박, 폭풍, 지진, 유성, 태양 폭풍, 동물 또는 기타 천재지변.
- 사고, 오용, 남용 또는 개조.
- 부적절한 유지보수 또는 유지보수 방지

자세한 안전, 규제, 라벨 및 배기 정보는 기본 인터넷 키트의 규제 고지 사항을 참조하세요.

이기에 포함된 정보는 고지 없이 변경될 수 있습니다. SpaceX는 여기에 포함된 기술적 또는 편집적 오류 또는 누락에 대해 책임을 지지 않습니다.

BAHASA MALAYSIA

Jika anda kurang selesa dengan mana-mana bahagian proses pemasangan, jangan teruskan - hubungi profesional untuk memasang Starlink anda. Starlink tidak bertanggungjawab terhadap kecederaan atau kerosakan kepada harta yang disebabkan oleh proses pemasangan.

Sila ambil perhatian bahawa cuaca buruk (contohnya hujan lebat, salji atau angin) boleh menjejaskan sambungan internet satelit anda dan mungkin menyebabkan kelewatan yang lebih perlahan atau hentian yang jarang berlaku.

Starlink akan mengesan dan mencairkan salji yang jatuh terus di atas piring. Walau bagaimanapun, salji yang terkumpul di sekeliling Starlink boleh menyekat medan pandangan. Kami mengesyorkan supaya Starlink dipasang di lokasi yang dapat mengelakkan pengumpulan salji dan halangan lain daripada menyekat medan pandangan.

Jika Aplikasi Starlink anda memaparkan amaran "Motor Tersekat" ("Motors Stuck"), Starlink anda mungkin disesetup di mana piring tidak boleh mencapai sudut yang optimum untuk berhubung dengan satelit. Kami menasihati anda untuk memasang Starlink tidak melebihi 5 darjah dari garis tegak. Memasang Starlink anda pada kedudukan mendatar (contohnya, pada sisi serombong anda) akan menjadikannya tidak boleh beroperasi.

KEAIDAMAN PENANJANG

⚠️AMARAN! Penghalang/bekalan kuasa Starlink terkadar untuk kegunaan kawasan tertutup dan terbuka. Lihat Notis Kawal Seila dalam kit internet Starlink anda untuk maklumat mengenai spesifikasi persekitaran Starlink dan aksesori anda.

⚠️AMARAN! Tapak bukan direka untuk beban angin hurikan/taufan. Tala penambat perlu digunakan dalam semua keadaan untuk mencegah kegagalan jika berlaku angin kencang di luar jangkaan.

NOTIS KESELAMATAN

⚠️AMARAN! Untuk mengurangkan risiko kecederaan, kejutan elektrik atau kebakaran, ikuti pengawasaan keselamatan asas, termasuk:

- Pastikan bekalan kuasa produk dinyahsambungkan sebelum mengakses, mengilau atau memasang piring Starlink (juga dipanggil "Dishy McFlatface"). Starlink mengandungi bahagian yang bergerak apabila kuasa dipasang.
- Masukkan palam kord kuasa ke outlet AC yang mudah diakses pada sepanjang masa. Jika palam kord kuasa mempunyai 3 pin, masukkan palam ke outlet 3 pin yang terbuhi.
- Hanya gunakan adapter AC dan kord kuasa yang dibekalkan bersama sistem atau yang dibeli daripada SpaceX.
- Jangan kendali produk ini dengan set kord kuasa yang rosak. Jika kord kuasa rosak, ganti sebelum menggunakan produk ini.
- Semasa operasi, jangan biarkan adapter AC menyentuh kulit atau permukaan yang lembut, seperti permadani/karpet atau pakaian. Produk dan adapter AC mematuhi had suhu permukaan yang mudah diakses oleh pengguna seperti yang didefinisikan oleh standard keselamatan yang terpakai.
- Elakkan daripada menggunakan produk ini semasa ribut elektrik. Terdapat risiko kecil kejutan elektrik daripada kilat.

⚠️ Jangan kendali produk ini jika anda mendapati bunyi merekah, berdesit, meletus, bau yang kuat atau asap keluar dari mana-mana bahagian dalam sistem. Matikan sistem, nyalaahambung dari sumber kuasa dan hubungi sokongan teknikal Starlink untuk bantuan.

⚠️AMARAN! Untuk mengelakkan kecederaan kepada individu dan kerosakan harta semasa mendengar, ambil perhatian dan ikuti prosedur keselamatan asas, termasuk:

- Pakai alat perlindungan mata, tangan dan muka yang sesuai.
- Elakkan stad, wayar elektrik dan saluran air semasa mendengar. Mengenduri pada mana-mana bahagian ini boleh menyebabkan kebakaran, kejutan, kecederaan atau kematian.
- Cerdul dengan sudut ke bawah sedikit dari bahagian dalam rumah ke bahagian luar rumah dan gunakan bahan kedap atau segera menyaluh. Pengenduran dan kedapan yang tidak sempurna boleh menyebabkan kerosakan air dan/atau serangga dan/atau kerosakan.

PERLINDUNGAN KILAT

Jika Starlink digunakan di kawasan yang kerap berlaku kilat, sistem perlindungan kilat luaran (rod kilat, rod bumi, perlindungan pusan dan sebagainya) boleh mengurangkan kerentanannya produk terhadap kilat. Untuk perlindungan tambahan semasa ribut petir atau jika produk dibanarkan tanpa pengawasaan atau digunakan untuk tempoh yang lama, keluarkan palam produk dari outlet AC dinding dan nyahsambungkan kabel antena. Ini boleh mencegah kerosakan produk akibat kilat dan pusan talian kuasa.

Jaminan ini tidak melindungi kerosakan akibat:

- Kilat, pusan elektrik, kebakaran, banjir, hujan batu, angin ribut, gempa bumi, meteor, ribut solar, dinosaur atau bencana alam yang lain.
- Kemalangan, salah pakai, salah guna atau pengubahhan
- Penyenggaraan yang tidak betul atau terbiar

Untuk lebih banyak maklumat keselamatan, kawal selia, penabalan dan pelupusan, rujuk Notis Kawal Seila dalam kit internet utama.

Maklumat yang terkandung di sini adalah tertakluk pada perubahan tanpa notis. SpaceX tidak bertanggungjawab terhadap kesilapan teknikal atau editorial atau iklan yang terkandung dalam notis ini.

في حال عدم حصولك برامدة الصاعد في مزود من عميلة الكويكب فلا تحاول بنفسك، بل اتصل بموظف خدمة الكويكب Starlink الخاص بك. لا تصمم لتركيب Starlink في الأماكن التي قد تكون خطرة أو قد يكون من الصعب الوصول إليها. Starlink لا يتحمل المسؤولية عن الأضرار المادية الناجمة عن تركيب Starlink. يجب عليك الاتصال بموظف خدمة الكويكب Starlink في بلدك للحصول على مزيد من التعمية.

يُمنع الصاعد في أي من المناطق المحظورة على سبيل المثال: الممرات الجوية والفضائية (الترافق) ولكن أن يتجاوز عن العمل الإنترنت في الأماكن المخصصة للصاعد التي لا يُسمح أن يتجاوز إلى المناطق المحظورة والمناطق التي يجب تجنبها.

مستكشف Starlink الخاص بك مصمم لحماية هوائياتك من الحرائق وأيضاً يمنع الحرائق، وقد يذوق رائحة الدخان أثناء تركيب Starlink. يجب عليك تجنب الدخان أثناء تركيب Starlink في مكان مناسب. تجنب التدخين والمخاطب القوي أثناء تركيب Starlink.

يُمنع تركيب Starlink فوق عرشي السجدة "MOTORS STUCK" (المحركات متجمدة) فوق ما تم تثبيت Starlink الخاص بك. بطرقة لا يمكنها إزالة الرطوبة عن الرطوبة التي لا تُزال. تتساقط والأمطار الممتددة. يجب تجنب هوائيات Starlink الخاص بك في المناطق الرطبة أو الرطبة من تركيب Starlink الخاص بك. في وضع هوائي الهوائي خلال في جميع الحالات الموصى بها من قبل الشركة.

⚠️ معلومات مهمة: يجب عدم استخدام Starlink في الأماكن التي قد تكون خطرة أو قد يكون من الصعب الوصول إليها. Starlink لا يتحمل المسؤولية عن الأضرار المادية الناجمة عن تركيب Starlink. يجب عليك الاتصال بموظف خدمة الكويكب Starlink في بلدك للحصول على مزيد من التعمية.

⚠️ معلومات مهمة: يجب عدم استخدام Starlink في الأماكن التي قد تكون خطرة أو قد يكون من الصعب الوصول إليها. Starlink لا يتحمل المسؤولية عن الأضرار المادية الناجمة عن تركيب Starlink. يجب عليك الاتصال بموظف خدمة الكويكب Starlink في بلدك للحصول على مزيد من التعمية.

⚠️ معلومات مهمة: يجب عدم استخدام Starlink في الأماكن التي قد تكون خطرة أو قد يكون من الصعب الوصول إليها. Starlink لا يتحمل المسؤولية عن الأضرار المادية الناجمة عن تركيب Starlink. يجب عليك الاتصال بموظف خدمة الكويكب Starlink في بلدك للحصول على مزيد من التعمية.

⚠️ معلومات مهمة: يجب عدم استخدام Starlink في الأماكن التي قد تكون خطرة أو قد يكون من الصعب الوصول إليها. Starlink لا يتحمل المسؤولية عن الأضرار المادية الناجمة عن تركيب Starlink. يجب عليك الاتصال بموظف خدمة الكويكب Starlink في بلدك للحصول على مزيد من التعمية.

⚠️ معلومات مهمة: يجب عدم استخدام Starlink في الأماكن التي قد تكون خطرة أو قد يكون من الصعب الوصول إليها. Starlink لا يتحمل المسؤولية عن الأضرار المادية الناجمة عن تركيب Starlink. يجب عليك الاتصال بموظف خدمة الكويكب Starlink في بلدك للحصول على مزيد من التعمية.

⚠️ معلومات مهمة: يجب عدم استخدام Starlink في الأماكن التي قد تكون خطرة أو قد يكون من الصعب الوصول إليها. Starlink لا يتحمل المسؤولية عن الأضرار المادية الناجمة عن تركيب Starlink. يجب عليك الاتصال بموظف خدمة الكويكب Starlink في بلدك للحصول على مزيد من التعمية.

⚠️ معلومات مهمة: يجب عدم استخدام Starlink في الأماكن التي قد تكون خطرة أو قد يكون من الصعب الوصول إليها. Starlink لا يتحمل المسؤولية عن الأضرار المادية الناجمة عن تركيب Starlink. يجب عليك الاتصال بموظف خدمة الكويكب Starlink في بلدك للحصول على مزيد من التعمية.

⚠️ معلومات مهمة: يجب عدم استخدام Starlink في الأماكن التي قد تكون خطرة أو قد يكون من الصعب الوصول إليها. Starlink لا يتحمل المسؤولية عن الأضرار المادية الناجمة عن تركيب Starlink. يجب عليك الاتصال بموظف خدمة الكويكب Starlink في بلدك للحصول على مزيد من التعمية.

⚠️ معلومات مهمة: يجب عدم استخدام Starlink في الأماكن التي قد تكون خطرة أو قد يكون من الصعب الوصول إليها. Starlink لا يتحمل المسؤولية عن الأضرار المادية الناجمة عن تركيب Starlink. يجب عليك الاتصال بموظف خدمة الكويكب Starlink في بلدك للحصول على مزيد من التعمية.

⚠️ معلومات مهمة: يجب عدم استخدام Starlink في الأماكن التي قد تكون خطرة أو قد يكون من الصعب الوصول إليها. Starlink لا يتحمل المسؤولية عن الأضرار المادية الناجمة عن تركيب Starlink. يجب عليك الاتصال بموظف خدمة الكويكب Starlink في بلدك للحصول على مزيد من التعمية.

⚠️ معلومات مهمة: يجب عدم استخدام Starlink في الأماكن التي قد تكون خطرة أو قد يكون من الصعب الوصول إليها. Starlink لا يتحمل المسؤولية عن الأضرار المادية الناجمة عن تركيب Starlink. يجب عليك الاتصال بموظف خدمة الكويكب Starlink في بلدك للحصول على مزيد من التعمية.

⚠️ معلومات مهمة: يجب عدم استخدام Starlink في الأماكن التي قد تكون خطرة أو قد يكون من الصعب الوصول إليها. Starlink لا يتحمل المسؤولية عن الأضرار المادية الناجمة عن تركيب Starlink. يجب عليك الاتصال بموظف خدمة الكويكب Starlink في بلدك للحصول على مزيد من التعمية.

⚠️ معلومات مهمة: يجب عدم استخدام Starlink في الأماكن التي قد تكون خطرة أو قد يكون من الصعب الوصول إليها. Starlink لا يتحمل المسؤولية عن الأضرار المادية الناجمة عن تركيب Starlink. يجب عليك الاتصال بموظف خدمة الكويكب Starlink في بلدك للحصول على مزيد من التعمية.

⚠️ معلومات مهمة: يجب عدم استخدام Starlink في الأماكن التي قد تكون خطرة أو قد يكون من الصعب الوصول إليها. Starlink لا يتحمل المسؤولية عن الأضرار المادية الناجمة عن تركيب Starlink. يجب عليك الاتصال بموظف خدمة الكويكب Starlink في بلدك للحصول على مزيد من التعمية.

⚠️ معلومات مهمة: يجب عدم استخدام Starlink في الأماكن التي قد تكون خطرة أو قد يكون من الصعب الوصول إليها. Starlink لا يتحمل المسؤولية عن الأضرار المادية الناجمة عن تركيب Starlink. يجب عليك الاتصال بموظف خدمة الكويكب Starlink في بلدك للحصول على مزيد من التعمية.

⚠️ معلومات مهمة: يجب عدم استخدام Starlink في الأماكن التي قد تكون خطرة أو قد يكون من الصعب الوصول إليها. Starlink لا يتحمل المسؤولية عن الأضرار المادية الناجمة عن تركيب Starlink. يجب عليك الاتصال بموظف خدمة الكويكب Starlink في بلدك للحصول على مزيد من التعمية.

⚠️ معلومات مهمة: يجب عدم استخدام Starlink في الأماكن التي قد تكون خطرة أو قد يكون من الصعب الوصول إليها. Starlink لا يتحمل المسؤولية عن الأضرار المادية الناجمة عن تركيب Starlink. يجب عليك الاتصال بموظف خدمة الكويكب Starlink في بلدك للحصول على مزيد من التعمية.

⚠️ معلومات مهمة: يجب عدم استخدام Starlink في الأماكن التي قد تكون خطرة أو قد يكون من الصعب الوصول إليها. Starlink لا يتحمل المسؤولية عن الأضرار المادية الناجمة عن تركيب Starlink. يجب عليك الاتصال بموظف خدمة الكويكب Starlink في بلدك للحصول على مزيد من التعمية.

⚠️ معلومات مهمة: يجب عدم استخدام Starlink في الأماكن التي قد تكون خطرة أو قد يكون من الصعب الوصول إليها. Starlink لا يتحمل المسؤولية عن الأضرار المادية الناجمة عن تركيب Starlink. يجب عليك الاتصال بموظف خدمة الكويكب Starlink في بلدك للحصول على مزيد من التعمية.

⚠️ معلومات مهمة: يجب عدم استخدام Starlink في الأماكن التي قد تكون خطرة أو قد يكون من الصعب الوصول إليها. Starlink لا يتحمل المسؤولية عن الأضرار المادية الناجمة عن تركيب Starlink. يجب عليك الاتصال بموظف خدمة الكويكب Starlink في بلدك للحصول على مزيد من التعمية.

⚠️ معلومات مهمة: يجب عدم استخدام Starlink في الأماكن التي قد تكون خطرة أو قد يكون من الصعب الوصول إليها. Starlink لا يتحمل المسؤولية عن الأضرار المادية الناجمة عن تركيب Starlink. يجب عليك الاتصال بموظف خدمة الكويكب Starlink في بلدك للحصول على مزيد من التعمية.

⚠️ معلومات مهمة: يجب عدم استخدام Starlink في الأماكن التي قد تكون خطرة أو قد يكون من الصعب الوصول إليها. Starlink لا يتحمل المسؤولية عن الأضرار المادية الناجمة عن تركيب Starlink. يجب عليك الاتصال بموظف خدمة الكويكب Starlink في بلدك للحصول على مزيد من التعمية.

⚠️ معلومات مهمة: يجب عدم استخدام Starlink في الأماكن التي قد تكون خطرة أو قد يكون من الصعب الوصول إليها. Starlink لا يتحمل المسؤولية عن الأضرار المادية الناجمة عن تركيب Starlink. يجب عليك الاتصال بموظف خدمة الكويكب Starlink في بلدك للحصول على مزيد من التعمية.

⚠️ معلومات مهمة: يجب عدم استخدام Starlink في الأماكن التي قد تكون خطرة أو قد يكون من الصعب الوصول إليها. Starlink لا يتحمل المسؤولية عن الأضرار المادية الناجمة عن تركيب Starlink. يجب عليك الاتصال بموظف خدمة الكويكب Starlink في بلدك للحصول على مزيد من التعمية.

⚠️ معلومات مهمة: يجب عدم استخدام Starlink في الأماكن التي قد تكون خطرة أو قد يكون من الصعب الوصول إليها. Starlink لا يتحمل المسؤولية عن الأضرار المادية الناجمة عن تركيب Starlink. يجب عليك الاتصال بموظف خدمة الكويكب Starlink في بلدك للحصول على مزيد من التعمية.

⚠️ معلومات مهمة: يجب عدم استخدام Starlink في الأماكن التي قد تكون خطرة أو قد يكون من الصعب الوصول إليها. Starlink لا يتحمل المسؤولية عن الأضرار المادية الناجمة عن تركيب Starlink. يجب عليك الاتصال بموظف خدمة الكويكب Starlink في بلدك للحصول على مزيد من التعمية.

⚠️ معلومات مهمة: يجب عدم استخدام Starlink في الأماكن التي قد تكون خطرة أو قد يكون من الصعب الوصول إليها. Starlink لا يتحمل المسؤولية عن الأضرار المادية الناجمة عن تركيب Starlink. يجب عليك الاتصال بموظف خدمة الكويكب Starlink في بلدك للحصول على مزيد من التعمية.

⚠️ معلومات مهمة: يجب عدم استخدام Starlink في الأماكن التي قد تكون خطرة أو قد يكون من الصعب الوصول إليها. Starlink لا يتحمل المسؤولية عن الأضرار المادية الناجمة عن تركيب Starlink. يجب عليك الاتصال بموظف خدمة الكويكب Starlink في بلدك للحصول على مزيد من التعمية.

⚠️ معلومات مهمة: يجب عدم استخدام Starlink في الأماكن التي قد تكون خطرة أو قد يكون من الصعب الوصول إليها. Starlink لا يتحمل المسؤولية عن الأضرار المادية الناجمة عن تركيب Starlink. يجب عليك الاتصال بموظف خدمة الكويكب Starlink في بلدك للحصول على مزيد من التعمية.

⚠️ معلومات مهمة: يجب عدم استخدام Starlink في الأماكن التي قد تكون خطرة أو قد يكون من الصعب الوصول إليها. Starlink لا يتحمل المسؤولية عن الأضرار المادية الناجمة عن تركيب Starlink. يجب عليك الاتصال بموظف خدمة الكويكب Starlink في بلدك للحصول على مزيد من التعمية.

⚠️ معلومات مهمة: يجب عدم استخدام Starlink في الأماكن التي قد تكون خطرة أو قد يكون من الصعب الوصول إليها. Starlink لا يتحمل المسؤولية عن الأضرار المادية الناجمة عن تركيب Starlink. يجب عليك الاتصال بموظف خدمة الكويكب Starlink في بلدك للحصول على مزيد من التعمية.

⚠️ معلومات مهمة: يجب عدم استخدام Starlink في الأماكن التي قد تكون خطرة أو قد يكون من الصعب الوصول إليها. Starlink لا يتحمل المسؤولية عن الأضرار المادية الناجمة عن تركيب Starlink. يجب عليك الاتصال بموظف خدمة الكويكب Starlink في بلدك للحصول على مزيد من التعمية.

⚠️ معلومات مهمة: يجب عدم استخدام Starlink في الأماكن التي قد تكون خطرة أو قد يكون من الصعب الوصول إليها. Starlink لا يتحمل المسؤولية عن الأضرار المادية الناجمة عن تركيب Starlink. يجب عليك الاتصال بموظف خدمة الكويكب Starlink في بلدك للحصول على مزيد من التعمية.

⚠️ معلومات مهمة: يجب عدم استخدام Starlink في الأماكن التي قد تكون خطرة أو قد يكون من الصعب الوصول إليها. Starlink لا يتحمل المسؤولية عن الأضرار المادية الناجمة عن تركيب Starlink. يجب عليك الاتصال بموظف خدمة الكويكب Starlink في بلدك للحصول على مزيد من التعمية.

⚠️ معلومات مهمة: يجب عدم استخدام Starlink في الأماكن التي قد تكون خطرة أو قد يكون من الصعب الوصول إليها. Starlink لا يتحمل المسؤولية عن الأضرار المادية الناجمة عن تركيب Starlink. يجب عليك الاتصال بموظف خدمة الكويكب Starlink في بلدك للحصول على مزيد من التعمية.

हाईवी

अगर आप इंस्टॉलिंग नमूने एक्यूथाई को कभी भी भाग में परेशानी भी महसूस कर रहे हैं, तो अगले नंबर - अगले STARLINK को इंस्टॉल करने में तोड़िए कभी भी चेक करके संभलें। इंस्टॉलिंग नमूने एक्यूथाई को परेशानी महसूस करने वाली कभी भी गैर या संभलें। को होने वाली क्यूथी को इंस्टॉल नमूने एक्यूथाई को चेक करके संभलें।

क्या आप बार-बार कंडीशन में काम कर रहे हैं? तो, आप बार-बार, बार-बार या तोड़ें। अगर वे आपके डॉक्टर इंस्टॉल करने के लिए परेशानी में हैं तो आप को चेक करके संभलें।

STARLINK अपने अपडेट और रिपैरिंग या तोड़ें। अगर आप बार-बार काम कर रहे हैं तो आप को चेक करके संभलें। अगर आप बार-बार काम कर रहे हैं तो आप को चेक करके संभलें। अगर आप बार-बार काम कर रहे हैं तो आप को चेक करके संभलें।

अगर आपका STARLINK पीएनए और रिपैरिंग या तोड़ें। अगर आप बार-बार काम कर रहे हैं तो आप को चेक करके संभलें। अगर आप बार-बार काम कर रहे हैं तो आप को चेक करके संभलें। अगर आप बार-बार काम कर रहे हैं तो आप को चेक करके संभलें।

इंस्टॉलिंग नमूने

आवृत्तियाँ STARLINK में राउटर या मॉडेम को इंस्टॉल करने और इंस्टॉल करने वाली नमूने एक्यूथाई को चेक करके संभलें। अगर आप बार-बार काम कर रहे हैं तो आप को चेक करके संभलें।

अगर आप बार-बार काम कर रहे हैं तो आप को चेक करके संभलें। अगर आप बार-बार काम कर रहे हैं तो आप को चेक करके संभलें। अगर आप बार-बार काम कर रहे हैं तो आप को चेक करके संभलें।

सुरक्षा नोटिस

आवृत्तियाँ STARLINK में राउटर या मॉडेम को इंस्टॉल करने और इंस्टॉल करने वाली नमूने एक्यूथाई को चेक करके संभलें। अगर आप बार-बार काम कर रहे हैं तो आप को चेक करके संभलें।

- STARLINK (उत्कृष्ट "DISHY MCLFLATFACE") को इंस्टॉल करने, मूस या इंस्टॉल करने में पहले सुनिश्चित करें कि डिवाइस की धारण क्षमताएं हैं।
- धारण क्षमता को चेक करने के लिए AC आउटपुट टैग पर एक चेक करने के लिए आने के लिए। अगर धारण क्षमता 3-युनिट आउटपुट है, तो धारण क्षमता को चेक करने के लिए 3-युनिट आउटपुट के लिए धारण क्षमता को चेक करें।
- आवृत्तियाँ STARLINK में राउटर या मॉडेम को इंस्टॉल करने और इंस्टॉल करने वाली नमूने एक्यूथाई को चेक करके संभलें।
- अगर आप बार-बार काम कर रहे हैं तो आप को चेक करके संभलें। अगर आप बार-बार काम कर रहे हैं तो आप को चेक करके संभलें।
- अगर आप बार-बार काम कर रहे हैं तो आप को चेक करके संभलें। अगर आप बार-बार काम कर रहे हैं तो आप को चेक करके संभलें।
- अगर आप बार-बार काम कर रहे हैं तो आप को चेक करके संभलें। अगर आप बार-बार काम कर रहे हैं तो आप को चेक करके संभलें।

आवृत्तियाँ STARLINK में राउटर या मॉडेम को इंस्टॉल करने और इंस्टॉल करने वाली नमूने एक्यूथाई को चेक करके संभलें। अगर आप बार-बार काम कर रहे हैं तो आप को चेक करके संभलें।

आवृत्तियाँ STARLINK में राउटर या मॉडेम को इंस्टॉल करने और इंस्टॉल करने वाली नमूने एक्यूथाई को चेक करके संभलें। अगर आप बार-बार काम कर रहे हैं तो आप को चेक करके संभलें।

आवृत्तियाँ STARLINK में राउटर या मॉडेम को इंस्टॉल करने और इंस्टॉल करने वाली नमूने एक्यूथाई को चेक करके संभलें। अगर आप बार-बार काम कर रहे हैं तो आप को चेक करके संभलें।

आवृत्तियाँ STARLINK में राउटर या मॉडेम को इंस्टॉल करने और इंस्टॉल करने वाली नमूने एक्यूथाई को चेक करके संभलें। अगर आप बार-बार काम कर रहे हैं तो आप को चेक करके संभलें।

बिजली बचकन में सुरक्षा

अगर STARLINK को इंस्टॉल करने की बिजली बचकन में सुरक्षा के लिए, तो आपको बिजली की बचकन संरक्षण सिस्टम (बिजली की बचकन संरक्षण सिस्टम) को चेक करके संभलें। अगर आप बार-बार काम कर रहे हैं तो आप को चेक करके संभलें।

- आवृत्तियाँ STARLINK में राउटर या मॉडेम को इंस्टॉल करने और इंस्टॉल करने वाली नमूने एक्यूथाई को चेक करके संभलें।
- अगर आप बार-बार काम कर रहे हैं तो आप को चेक करके संभलें। अगर आप बार-बार काम कर रहे हैं तो आप को चेक करके संभलें।
- अगर आप बार-बार काम कर रहे हैं तो आप को चेक करके संभलें। अगर आप बार-बार काम कर रहे हैं तो आप को चेक करके संभलें।
- अगर आप बार-बार काम कर रहे हैं तो आप को चेक करके संभलें। अगर आप बार-बार काम कर रहे हैं तो आप को चेक करके संभलें।

अगर आप बार-बार काम कर रहे हैं तो आप को चेक करके संभलें। अगर आप बार-बार काम कर रहे हैं तो आप को चेक करके संभलें।

РУССКИЙ

Если любая часть процесса установки кажется вам сложной, не устанавливайте Starlink самостоятельно, а вызовите специалиста. Starlink не несет ответственности за причинение вреда здоровью или порчу имущества в процессе установки.

Плохая погода (например, сильный дождь, снег или ветер) может влиять на спутниковый Интернет и приводить к замедлению скорости или, в редких случаях, потере связи.

Starlink будет обнаруживать и растапливать поступающий вьюжный снег; однако снег может также накапливаться вокруг тарелки и блокировать сигнал. Мы рекомендуем установить Starlink в месте, где не будет скапливаться снег и не будут образовываться другие препятствия, блокирующие сигнал.

Если в приложении Starlink появляется предупреждение о застрявшем моторе (Motors Stuck), возможно, расположение вашей тарелки не позволяет достичь оптимального угла для подключения к спутникам. Мы рекомендуем установить Starlink с отклонением не более 5 градусов от вертикали. Горизонтально установленная тарелка Starlink (например, на дымоходе) не будет работать правильно.

УСЛОВИЯ ДЛЯ УСТАНОВКИ

ПРЕДУПРЕЖДЕНИЕ: Маршрутизатор и блок питания Starlink рассчитаны как для наружного использования, так и для использования в помещении. Экологические характеристики Starlink и аксессуаров приводятся в уведомлении о соблюдении нормативных правил в основном комплекте Starlink для подключения к Интернету.

ПРЕДУПРЕЖДЕНИЕ: Крепление не выдерживает высоких ветровых нагрузок от ураганов или смерчей. Для предотвращения вреда из строя при сильном ветре всегда следует использовать тросы.

ПАМЯТКА ПО БЕЗОПАСНОМУ ИСПОЛЬЗОВАНИЮ

ПРОЕМОПЛАНИ: Для снижения риска травмирования, удара электрическим током или возгорания следует соблюдать основные меры безопасности, в том числе следующие:

- Перед обращением со спутниковой тарелкой Starlink (она же Dishy McFlatface), а также ее перемещением или установкой тарелки должно быть отключено. Некоторые части тарелки Starlink находятся в движении при ее включении.
- Подключите шнур питания к розетке, в которой у вас в любой момент есть беспрепятственный доступ. Если шнур питания снабжен 3-контактной вилкой, его необходимо подключать к заземленной 3-контактной розетке.
- Используйте только адаптер переносного тока и шнур питания, поставляемые в комплекте с системой или приобретенные в SpaceX.
- Не используйте устройство с поврежденным шнуром питания. Если шнур питания поврежден, замените его перед использованием тарелки.
- Во время работы адаптер переносного тока не должен соприкасаться с кожей или мягкой поверхностью, такой как коврик или одеяло. Само устройство и адаптер переносного тока соответствуют требованиям для пользователя предельным значениям температуры поверхности, определенным применимыми стандартами безопасности.
- Не пользуйтесь устройством во время грозы. Существует небольшой риск поражения электрическим током в результате удара молнии.

Не пользуйтесь устройством, если вы слышите треск, шипение, щелчки, резкий запах или видите дым, выходящий из любых частей системы. Отключите систему, отсоедините ее от источника питания и обратитесь в службу технической поддержки Starlink для получения помощи.

ПРЕДУПРЕЖДЕНИЕ: Во избежание нанесения телесных повреждений людям и ущерба имуществу при сверлении, соблюдайте осторожность и основные правила безопасности, в том числе следующие:

- Носите соответствующие средства для защиты глаз, рук и лица.
- При сверлении не ставьте стержень не задев столбик, электродоводу и трубу. Просверлите любой из этих элементов, вы создадите риск возгорания, удара током, травмирования или летального исхода.
- Сверлите отверстие с небольшим наклоном вниз по направлению с внутренней стороны стены наружу и тщательно герметизируйте. Неправильно просверленное или плохо загерметизированное отверстие может привести к проникновению в дом воды и (или) насекомых и (или) повреждению стены.

Молниезащита

Если Starlink используется в местности, где часто возникают молнии, имеет смысл установить систему внешней молниезащиты (громоотвод, заземляющий стержень, защиту от перенапряжения и т. д.), чтобы уменьшить риск попадания молнии в устройство. Для дополнительной защиты во время грозы или при длительных периодах простоя отключите устройство от розетки переносного тока и отсоедините антенный кабель. Так вы защитите устройство от скачков тока молнии и перенапряжения.

- Гарантия не покрывает ущерб, вызванный любой из следующих причин:
 - молнии, перепады электричества, пожары, наводнения, град, ураганы, землетрясения, метеоусловия, солнечные бури, динозавры или другие природные катаклизмы;
 - несчастный случай, неправильное использование, злоупотребление или модификация устройства;
 - неправильное или нерегулярно проводящееся обслуживание.

Дополнительную информацию о безопасности, нормативном регулировании, маркировке и утилизации изделия см. в уведомлении о соблюдении нормативных правил в основном комплекте для подключения к Интернету.

В содержащуюся здесь информацию могут вноситься изменения без предварительного уведомления. SpaceX не несет ответственности за технические или редакционные ошибки или упущения, содержащиеся в настоящем документе.



ENGLISH

1. Download the Starlink app on your phone.
2. Before installation, use the "Check for Obstructions" tool in the app to identify the best location for unimpeded service.
3. Setup your Starlink.
4. After connecting, confirm your setup location is obstruction free by reviewing the data coming from your Starlink.
5. Additional app features: customize settings, receive updates, trouble shoot issues, and contact support.

DEUTSCH

1. Laden Sie die Starlink-App auf Ihr Smartphone.
2. Bestimmen Sie vor der Installation mit dem Tool „Auf Hindernisse prüfen“ den optimalen Standort, um einen ununterbrochenen Service zu ermöglichen.
3. Richten Sie Ihr Starlink ein.
4. Bestätigen Sie nach der Verbindungsherstellung, dass der Installationsort frei von Hindernissen ist, indem Sie die Daten prüfen, die Sie über Ihr Starlink empfangen.
5. Zusätzliche App-Funktionen: Anpassen von Einstellungen, Erhalten von Updates, Fehlerbehebungen und Kontakten des Supports.

PORTUGUÊS

1. Descarregue a aplicação Starlink para o seu telemóvel.
2. Antes da instalação, utilize a ferramenta "Verificar obstruções" na aplicação para identificar o melhor local para um serviço sem interrupções.
3. Instale a sua Starlink.
4. Depois de ligada, confirme que o local de colocação não tem obstruções, analisando os dados enviados pela sua Starlink.
5. Funcionalidades adicionais da aplicação: personalizar definições, receber atualizações, resolver problemas e contactar apoio ao cliente.

TÜRKÇE

1. Starlink uygulamasını telefonunuza indirin.
2. Kurulumdan önce, kesintisiz hizmet için en uygun konumu belirlemek üzere, uygulamadaki "Engelleri Kontrol Et" aracını kullanın.
3. Starlink'inizin kurulumunu yapın.
4. Bağlandıktan sonra, Starlink'inizden gelen veriyi inceleyerek, kurulum konumunuzda engel olmadığını doğrulayın.
5. Ek uygulama özellikleri: ayarları özelleştirme, güncelleme/ileri alma, sorunları giderme ve Destek ile iletişime geçme.

普通话

1. 在手机上下载 Starlink 应用。
2. 在安装之前，请使用应用中的“检查障碍物”工具来确定不间断服务的最佳位置。
3. 设置您的 Starlink。
4. 连接后，通过查看来自 Starlink 的数据来确认您的设置位置没有障碍。
5. 其他应用功能：自定义设置、接收更新、故障排除、与支持人员联系。

FRANÇAIS

1. Téléchargez l'application Starlink sur votre téléphone.
2. Avant l'installation, utilisez l'outil « Rechercher des obstructions » dans l'application pour identifier le meilleur emplacement pour un service sans interruptions.
3. Configurez votre antenne Starlink.
4. Après l'avoir connectée, vérifiez que l'emplacement d'installation est dépourvu d'obstructions en examinant les données provenant de l'antenne Starlink.
5. Autres fonctionnalités de l'application : personnaliser les paramètres, recevoir les mises à jour, dépanner les problèmes et contacter l'assistance.

NEDERLANDS

1. Download de Starlink-app op uw telefoon.
2. Gebruik de tool 'Check for Obstructions' in de app voordat u de installatie uitvoert om de beste locatie voor ononderbroken service te bepalen.
3. Installeer uw Starlink.
4. Controleer na aansluiting de gegevens van uw Starlink om te bevestigen dat de installatieplaats vrij van obstakels is.
5. Extra app-functies: instellingen aanpassen, updates ontvangen, problemen oplossen en contact opnemen met de ondersteuning.

PORTUGUÊS (BRASIL)

1. Baixe o aplicativo Starlink em seu celular.
2. Antes da instalação, use a ferramenta "Verificar obstruções" no aplicativo para identificar o melhor local para obter um serviço contínuo.
3. Instale a Starlink.
4. Depois de se conectar, confirme que não há obstruções no local de instalação, examinando os dados vindos da Starlink.
5. Recursos adicionais do aplicativo: personalizar as configurações, receber atualizações, solucionar problemas e entrar em contato com o Suporte.

ΕΛΛΗΝΙΚΑ

1. Κατεβάστε την εφαρμογή Starlink στο κινητό σας.
2. Πριν από την εγκατάσταση, χρησιμοποιήστε το εργαλείο «Check for Obstructions» (Έλεγχος για εμπόδια) στην εφαρμογή για να προσδιορίσετε την καλύτερη τοποθεσία για άδωκετη ή εμπεριότρητη.
3. Εγκαταστήστε του Starlink.
4. Μετά τη σύνδεση, επιβεβαιώστε ότι η τοποθεσία εγκατάστασης δεν περιλαμβάνει εμπόδια ελεγχοντας δεδομένα που προέρχουν από το Starlink σας.
5. Πρόσθετες δυνατότητες εφαρμογής: προσαρμογή ρυθμίσεων, λήψη ενημερώσεων, αντιμετώπιση προβλημάτων και επικοινωνία με το τμήμα υποστήριξης.

한국어

1. 휴대폰에 Starlink 앱을 다운로드하십시오.
2. 설치 전, 장애물 제거는 "장애물 확인" 도구를 사용해 적합한 서비스 가능 위치를 확인하십시오.
3. Starlink를 설치하십시오.
4. 연결 후 Starlink는 전송되는 데이터를 검토해 설치 위치가 장애물로부터 안전한지 확인하십시오.
5. 추가 앱 기능: 설정 변경, 업데이트 수신, 문제 해결, 지원 문의.

हिन्दी

1. अपने फोन में Starlink ऐप डाउनलोड करें.
2. इंस्टॉलेशन से पहले, निरुपरोध सेवा के लिए सर्वश्रेष्ठ स्थान को पहचान करने के लिए ऐप में "अवरोधों की जाँच" टूल का उपयोग करें.
3. अपना Starlink सेटअप करें.
4. कनेक्ट करने के बाद, अपने Starlink से आने वाले डेटा की जाँचकरा करके सुनिश्चित करें कि अवरोध मुक्त स्थान पर वास्तु है.
5. अतिरिक्त ऐप विशेषताएँ: सेटिंग्स अनुकूलित करें, अपडेट प्राप्त करें, समस्याओं का निवारण करें और सहायक से संपर्क करें.

ESPAÑOL

1. Descargue la aplicación Starlink en su teléfono.
2. Antes de la instalación, utilice la herramienta "Check for Obstructions" (Comprobar si hay Obstrucciones) de la aplicación para identificar la mejor ubicación para tener servicio sin interrupciones.
3. Configure su Starlink.
4. Después de conectarse, confirme que la ubicación de la instalación no tiene obstrucciones. Para ello, revise la información proveniente de su Starlink.
5. Funciones adicionales de la aplicación: personalizar la configuración, recibir actualizaciones, solucionar problemas y contactar con el servicio de asistencia técnica.

ITALIANO

1. Scaricare l'app Starlink sul telefono.
2. Prima dell'installazione, utilizzare lo strumento "Check for Obstructions" (Ricerca ostacoli) presente nell'app per identificare la posizione migliore per un servizio senza interruzioni.
3. Configurare l'antenna Starlink.
4. Dopo aver eseguito la connessione, verificare che la posizione di installazione non presenti ostacoli per la trasmissione, esaminando i dati provenienti dall'antenna Starlink.
5. Ulteriori funzionalità dell'app: personalizzazione delle impostazioni, ricezione degli aggiornamenti, risoluzione dei problemi e comunicazione con l'Assistenza.

POLSKI

1. Pobierz aplikację Starlink na telefon.
2. Przed instalacją użyj narzędzia do sprawdzania przeszkód w aplikacji – pomoże ono wybrać najlepsze miejsce, w którym nie wystąpią zakłócenia w korzystaniu z usługi.
3. Skonfiguruj antenę Starlink.
4. Po nawiązaniu połączenia sprawdź dane pochodzące z anteny Starlink, aby upewnić się, że w miejscu montażu nie występują przeszkody.
5. Dodatkowe funkcje aplikacji: dostosowanie ustawień, odbiór aktualizacji, rozwiązywanie problemów i kontakt z pomocą techniczną.

日本語

- 1.携帯電話にStarlinkアプリをダウンロードする。
2. 設置前に、アプリ内の「障害物チェック」(Check for Obstructions) ツールを使用して、サービスが中断されない最適な場所を確認します。
3. Starlinkを接続。
4. 接続後、Starlinkから送られてくるデータを確認し、設定した場所に障害物がないことを確認する。
5. アプリの追加機能: 設定のカスタマイズ、アップデートの受信、問題の解決、サポートへの問い合わせ

BAHASA MALAYIA

1. Muat turun aplikasi Starlink pada telefon anda.
2. Sebelum pemasangan, gunakan alat "Periksa Halangan" (Check for Obstructions) pada aplikasi bagi kenal pasti lokasi terbaik untuk perkhematan tempoh gangguan.
3. Memasang Starlink anda.
4. Selepas disambungkan, sahkan bahawa lokasi pemasangan anda bebas daripada halangan dengan menyemak data yang datang dari Starlink anda.
5. Ciri tambahan aplikasi: tetapan peribadi, menerima kemas kini, isu-isu penyelesaian masalah dan hubung Sokongan.

РУССКИЙ

1. Скачайте приложение Starlink на телефон.
2. Перед установкой воспользуйтесь инструментом «Проверка препятствий» (Check for Obstructions) в приложении, чтобы определить наилучшее место для бесперебойной работы.
3. Настройте Starlink.
4. После подключения убедитесь, что в месте установки отсутствуют препятствия, проверив показатели поступающие от Starlink.
5. Дополнительные функции приложения: настройка параметров, получение обновлений, устранение неполадок и служба поддержки.

Box Contents

Contenu du carton / Contenido de la caja / Verpakkingsinhalt / Inhoud doos / Contenuto della confezione / Conteúdo da Caixa / Zawartość opakowania / Kutu İçeriği / Περιεχόμενα συσκευασίας / ボックスの内容 / 包装盒内容 / 내용물 / محتويات الكرتون / बाक्स कं अंदर रखा चीजों / Содержимое коробки

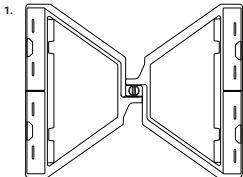

Ridgeline Mount

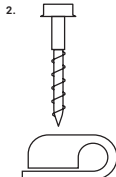

Wall Clips (x40)
 Attaches murales (x40)
 Grapas para pared (x40)
 Mauerklemmen (x40)
 Fermacavi per parete (x40)
 Braçadeiras de Parede (x40)
 Presilhas de parede (x40)
 Spinki ścienne (x40)
 Duvar Klipsleri (x40)
 Συνδέσμις τοίχου (x40)
 ウォールクリップ (x40)
 壁式卡扣 (40 个)
 벽면 클립(40개)
 Klip Dinding (x40)
 (40 adet duvar klipsi)
 काल क्लिप (x40)
 Настенные фиксаторы (x40)

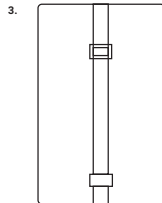

Carry Bag
 Sac de transport
 Bolsa de transporte
 Tragetasche
 Sacca di trasporto
 Bolsa de Transporte
 Bolsa de transporte
 Torba transportowa
 Taşıma Çantası
 Χάκος μεταφοράς
 キャリーバッグ
 手提袋
 운반용 가방
 Beg Pembawa
 حمل الكيس
 बैग
 Чехол для антенны



Ballast (x4)*
 Lest (x4)
 Contrapeso (x4)
 Ballastgewicht (x4)
 Ballast (x4)
 zavorra (x4)
 Lastro (x4)
 Lastro (x4)
 Obciążnik(x4)
 Dengeleyici (x4)
 Αντίβαρα (x4)
 入子 (x4)
 安定器 (x4)
 밸리스트 (x4)
 Balast (x4)
 ثقيل الوزن (x4)
 भारक (x4)
 груз (x4)

***NOTE: SHIPPED SEPARATELY**
 *REMARQUE : EXPÉDIÉ SÉPARÉMENT
 *NOTA: SE ENVÍA POR SEPARADO
 *HINWEIS: WIRD SEPARAT VERSENDET.
 *LET OP: AFZONDERLIJK VERZONDEN
 *NOTA: SPEDITO SEPARATAMENTE
 *NOTA: ENVIADO SEPARADAMENTE
 *OBSERVAÇÃO: ENVIADO
 *SEPARADAMENTE
 *UWAGA: ELEMENTY WYSYLANE
 *ODDZIELNIE
 *NOT: AYRI OLARAK SEVK EDİLİR
 *ΣΗΜΕΙΩΣΗ: ΑΠΟΣΤΕΛΛΕΤΑΙ ΕΚΧΩΡΙΣΤΑ
 *注意: 別送品です
 *注意: 分開出貨
 *참고: 별도 배송됨
 *NOTA: DIHANTAR BERASINGAN
 *ملاحظة: يتم شحنه بشكل منفصل.
 *नोट: अलग अलग ढिकरा मया
 *ПРИМЕЧАНИЕ: ПОСТАВЛЯЮТСЯ ОТДЕЛЬНО

Instructions

Unplug your Starlink before beginning the installation process.
The four ballast pieces are required when installing the Ridgeline Mount.

1. Carry the Ridgeline Mount to the roof's peak.



2. Rotate knob ~90 degrees counterclockwise to loosen the center arm.

3. Unfold and place the mount on top of the roof's peak, with each tray resting on either side of the roof.

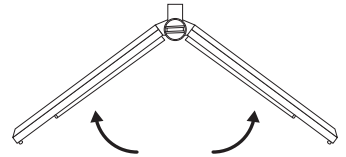

4. Adjust the mount to ensure each tray is flush to the roof.

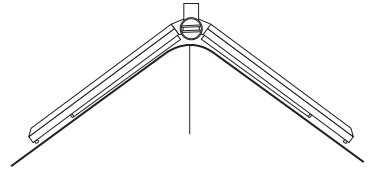

5. Orient the center arm within 5 degrees of vertical.

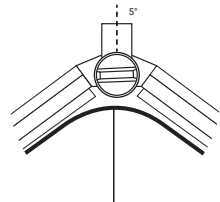

6. Turn the knob clockwise until tight to lock in the center arm's position. Verify the mount's joint is tight.

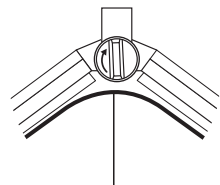

Instructions

- 7. Individually carry each ballast up to the mount and install into the tray. Do not use the carry bag for the ballast.

Be careful to not pinch fingers when installing the ballast.

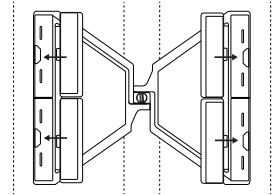

- 8. Disconnect the cable from the Starlink. Route the cable from the house's interior.

Users with Starlink's High Performance hardware should route cables from the home exterior to the interior.

- 9. Place the Starlink into the carrying bag and carry to the install location; reconnect the cable to the Starlink.

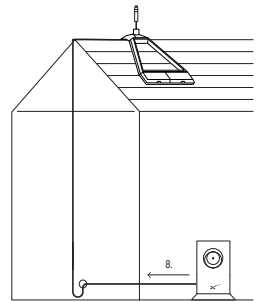

- 10. Place the mast of the Starlink into the hole at the center of the mount.

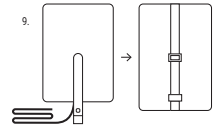

- 11. Use wall clips to fasten the cable to the wall along your route. Avoid puncturing cable and sharp bends, and follow horizontal/vertical lines.

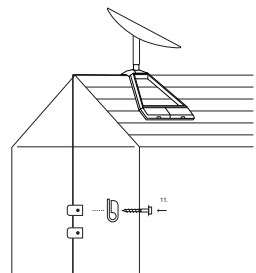
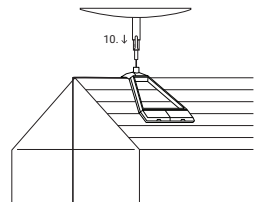

Instructions

Avant de commencer le processus d'installation, débranchez l'antenne Starlink.

Les quatre éléments de lestage sont nécessaires lors de l'installation du Ridgeline Mount.

1. Transportez le Ridgeline Mount sur le faite du toit.



2. Tournez le bouton d'environ 90 degrés dans le sens inverse des aiguilles d'une montre pour desserrer le bras central.

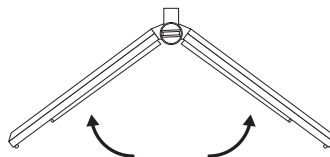

3. Dépliez et placez le support sur le faite du toit, en posant chaque plateau sur l'un des côtés du toit.

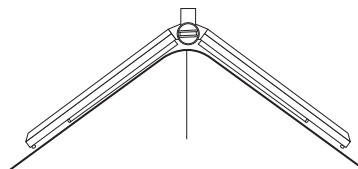

4. Ajustez le support de sorte que chaque plateau soit au ras du toit.

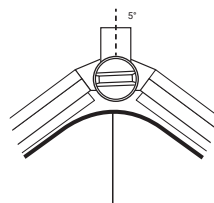

5. Orientez le bras central à moins de 5 degrés par rapport à la verticale.

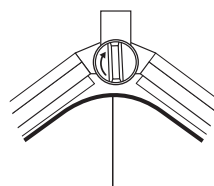

6. Tournez le bouton dans le sens des aiguilles d'une montre jusqu'à ce qu'il soit serré pour immobiliser la position du bras. Vérifiez que le joint du support est étanche.

Instructions

7. Transportez chaque lest individuellement jusqu'au support et placez-les dans chaque plateau. N'utilisez pas le sac de transport pour le lest.

Faites attention à ne pas vous pincer les doigts en installant le lest.

8. Déconnectez le câble de l'antenne Starlink. Acheminez le câble depuis l'intérieur de la maison.

Les utilisateurs disposant du matériel à haute performance de l'antenne Starlink doivent acheminer les câbles de l'extérieur vers l'intérieur de la maison.

9. Mettez l'antenne Starlink dans le sac de transport et transportez-la sur le lieu d'installation ; reconnectez le câble de l'antenne Starlink.

10. Placez le mât de l'antenne Starlink dans le trou au centre du support.

11. Utilisez des fixations murale pour fixer le câble sur le mur le long de votre trajet. Faites attention à ne pas perforer le câble et à ne pas trop le courber, et suivez des lignes horizontales/verticales.

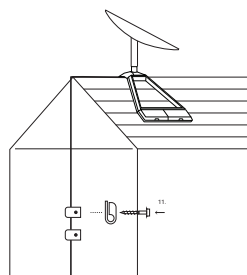
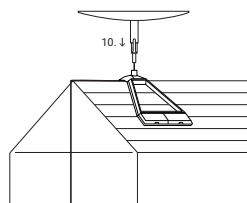
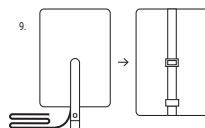
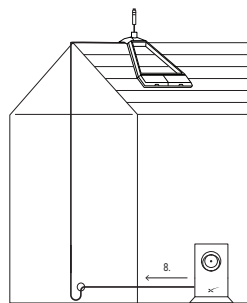
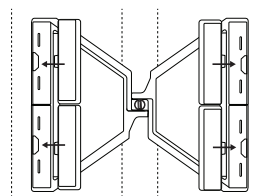

Instrucciones

Desenchufe su Starlink antes de comenzar el proceso de instalación.
Se requieren las cuatro piezas de contrapeso cuando se instala Ridgeline Mount.

1. Lleve Ridgeline Mount a la parte más alta del tejado.

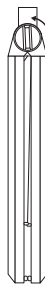

2. Gire el mando ~90 grados en sentido contrario a las agujas del reloj para aflojar el brazo central.

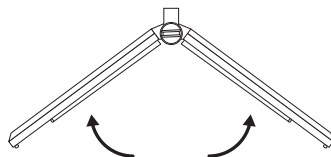

3. Despliegue y coloque el soporte en la parte superior del tejado con cada bandeja apoyada en cada lado del tejado.

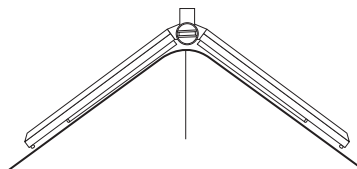

4. Ajuste el soporte para asegurarse de que cada bandeja esté al ras con el tejado.

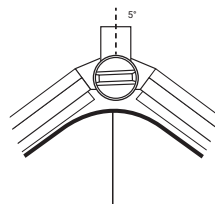

5. Oriente el brazo central a un máximo de 5 grados de la vertical.

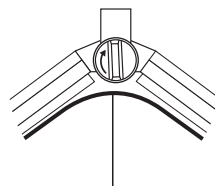

6. Gire el mando en el sentido de las agujas del reloj hasta que quede ajustado para bloquear la posición del brazo central. Asegúrese de que la unión del soporte esté apretada.

Instrucciones

- Lleve individualmente cada contrapeso hasta el soporte y colóquelo en cada bandeja. No utilice la bolsa de transporte para el contrapeso.

Tenga cuidado de no pillarse los dedos cuando instale el contrapeso.

- Desconecte el cable de la Starlink. Lleve el cable desde el interior de la casa.

Los usuarios que dispongan del hardware de alto rendimiento de Starlink deberán tender los cables desde el exterior de la vivienda hacia el interior.

- Coloque la Starlink en la bolsa de transporte y llévela a la ubicación de la instalación. Vuelva a conectar el cable en la Starlink.

- Coloque el mástil de la Starlink en el orificio del centro del soporte.

- Use grapas para pared para fijar el cable a la pared a lo largo de su recorrido. Evite perforar el cable, las curvas cerradas y siga líneas horizontales y verticales.

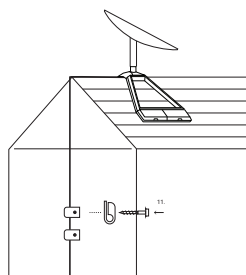
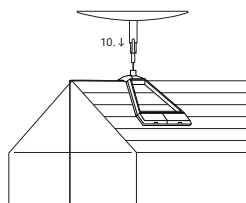
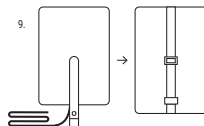
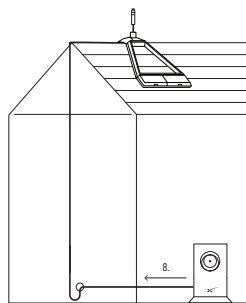
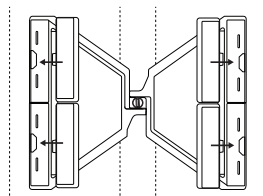

Anweisungen

Trennen Sie den Starlink von der Stromversorgung, ehe Sie mit der Installation beginnen. Die vier Ballastgewichte werden für die Montage der Ridgeline Mount benötigt.

1. Platzieren Sie die Ridgeline Mount an der Dachspitze.



2. Drehen Sie den Knopf um 90 Grad entgegen dem Uhrzeigersinn, um den mittleren Arm zu lösen.

3. Klappen Sie die Halterung aus und legen Sie sie auf die Dachspitze, sodass die einzelnen Schalen auf beiden Seiten des Daches aufliegen.

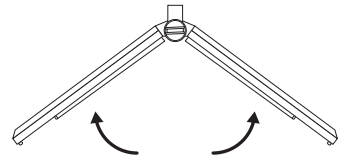

4. Richten Sie die Halterung so aus, dass jede Schale bündig am Dach anliegt.

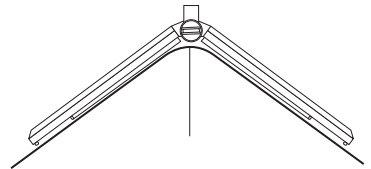

5. Richten Sie den mittleren Arm so aus, dass er nicht mehr als 5 Grad von der Senkrechten abweicht.

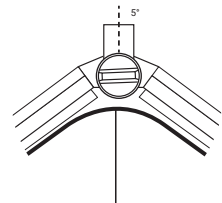

6. Drehen Sie den Drehknopf im Uhrzeigersinn fest, um den mittleren Arm zu fixieren. Vergewissern Sie sich, dass das Gelenk der Halterung fest ist.

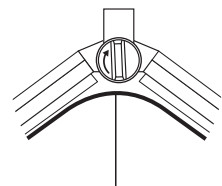

Anweisungen

- 7. Tragen Sie die Ballastgewichte einzeln hoch bis zur Halterung und legen Sie eines in jede Schale. Verwenden Sie nicht die Tragetasche zum Transportieren der Ballastgewichte.

Achten Sie darauf, dass Sie sich beim Anbringen der Ballastgewichte nicht die Finger einklemmen.

- 8. Trennen Sie das Kabel vom Starlink. Verlegen Sie das Kabel aus dem Inneren des Hauses.

Benutzer der High Performance-Hardware von Starlink sollten Kabel in ihrem Heim von außen nach innen verlegen.

- 9. Setzen Sie das Starlink in die Tragetasche und bringen Sie diese zum Installationsort. Verbinden Sie das Kabel wieder mit dem Starlink.

- 10. Setzen Sie den Mast des Starlink in die Öffnung in der Mitte der Halterung.

- 11. Befestigen Sie das Kabel mit den Mauerklemmen entlang der Kabelführung an der Wand. Vermeiden Sie es, das Kabel zu durchstechen oder es zu knicken, und verlegen Sie es horizontal oder vertikal.

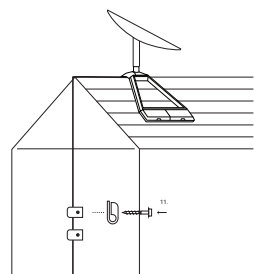
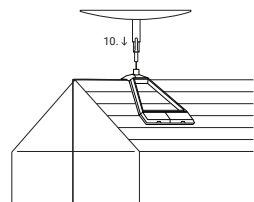
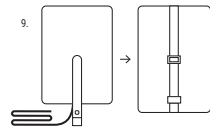
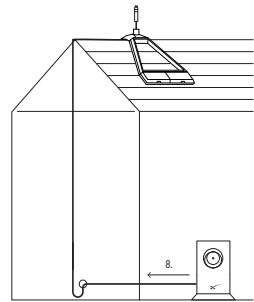
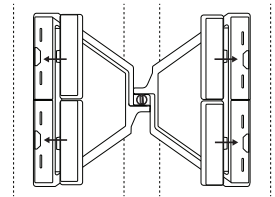

Instructies

Koppel de Starlink los voordat u begint met het installatieproces.
De vier ballaststukken zijn nodig bij de installatie van de Ridgeline Mount.

1. Draag de Ridgeline Mount naar de top van het dak.



2. Draai de knop~90 graden linksom om de middenarm lossers te maken.

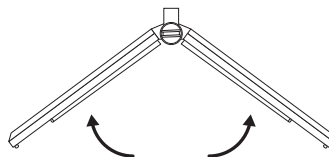

3. Vouw de steun uit en plaats deze op de top van het dak en zorg dat de afzonderlijke bakken aan weerszijden van het dak rusten.

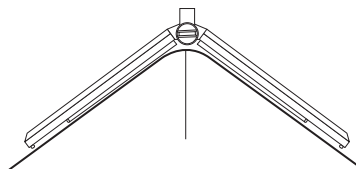

4. Stel de steun zo af dat elke bak plat ligt tegen het dak.

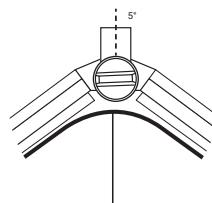

5. Richt de middenarm binnen 5 graden van verticaal.

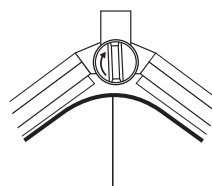

6. Draai de knop rechtsonder tot deze goed vastzit om de middenarm te bevestigen. Controleer of de steun goed vastzit.

Instructies

- 7. Draag elk ballaststuk afzonderlijk naar de steun en plaats het in een bak. Gebruik de draagtas niet voor ballast.

Zorg u uw vingers niet bekneld bij installatie van de ballast.

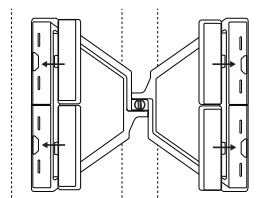

- 8. Koppel de kabel los van de Starlink. Leid de kabel van binnen naar buiten.

Gebruikers met High Performance-hardware van Starlink moeten de kabel van buiten naar binnen leiden.

- 9. Plaats de Starlink in de draagtas en draag deze naar de installatielocatie en sluit de kabel weer aan op de Starlink.

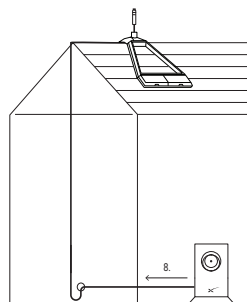

- 10. Plaats de mast van de Starlink in het gat in het midden van de steun.

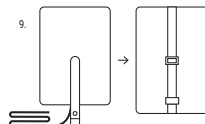

- 11. Gebruik muurklemmen om de kabel te bevestigen aan de muur langs uw route. Zorg dat u de kabel niet doorboort, voorkom scherpe hoeken en volg horizontale/verticale lijnen.

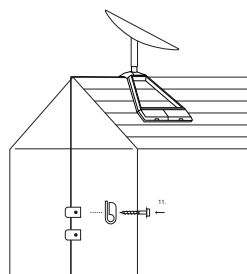
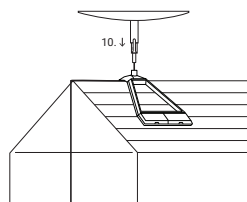

Istruzioni

Scollegare l'antenna Starlink prima di iniziare la procedura di installazione. Durante l'installazione del Ridgeline Mount sono necessarie le quattro zavorre.

1. Scollegare l'antenna Starlink prima di iniziare la procedura di installazione. Durante l'installazione del Ridgeline Mount sono necessarie le quattro zavorre.

2. Ruotare la manopola di ~90 gradi in senso antiorario per allentare il braccio centrale.

3. Aprire e posizionare il supporto sulla sommità del tetto con ciascuna placca poggiata su uno dei due lati del tetto.

4. Regolare il supporto affinché ciascuna placca risulti inserita nel tetto.

5. Orientare il braccio centrale con un'angolazione di 5 gradi in verticale.

6. Girare la manopola in senso orario fino a quando blocca la posizione del braccio centrale. Verificare che la giuntura del supporto sia serrata.

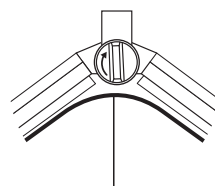
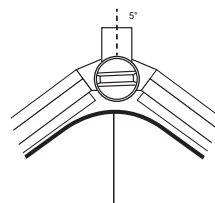
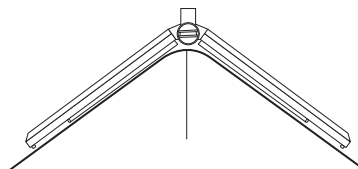
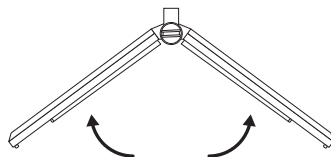

Istruzioni

7. Trasportare individualmente ogni zavorra fino al supporto e posizionarla su ciascuna placca. Non utilizzare la sacca di trasporto per la zavorra.

Fare attenzione a non schiacciarsi le dita durante l'installazione della zavorra.

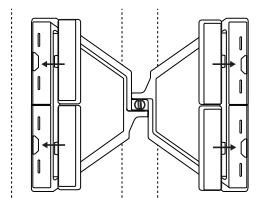

8. Scollegare il cavo dall'antenna Starlink. Instradare il cavo dall'interno dell'abitazione.

Gli utenti che dispongono dell'hardware ad alte prestazioni di Starlink dovrebbero instradare i cavi dall'esterno dell'abitazione verso l'interno.

9. Posizionare l'antenna Starlink nella sacca di trasporto e trasportarla nella posizione di installazione; ricollegare il cavo all'antenna Starlink.

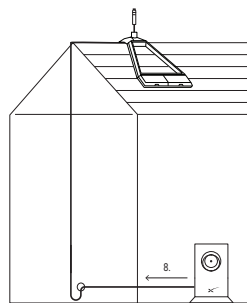

10. Posizionare l'asta dell'antenna Starlink nel foro al centro del supporto.

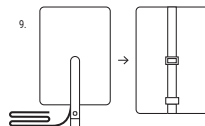

11. Utilizzare i fermacavi per fissare il cavo alla parete lungo il percorso. Fare attenzione a non forare il cavo e non piegarlo eccessivamente, e seguire le linee orizzontali/verticali.

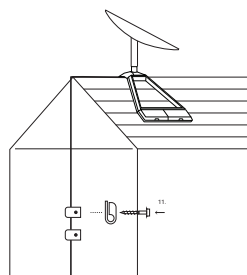
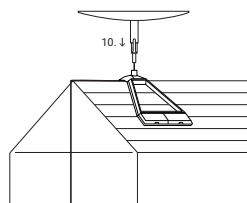

Instruções

Desligue a sua Starlink antes de iniciar o processo de instalação.

As quatro peças de lastro são necessárias quando instalar o Ridgeline Mount.

1. Transporte o Ridgeline Mount até ao cimo do telhado.

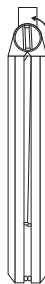

2. Rode o manipulador ~90 graus no sentido contrário aos ponteiros do relógio para soltar o braço central.

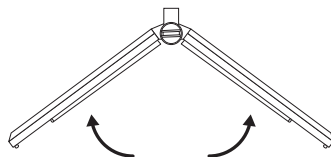

3. Desenrole e coloque o suporte em cima do topo do telhado, com cada tabuleiro a assentar num dos lados do telhado.

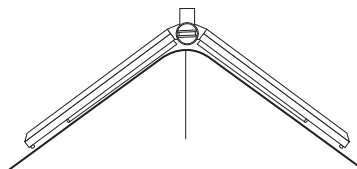

4. Ajuste o suporte e certifique-se que cada tabuleiro está alinhado com o telhado.

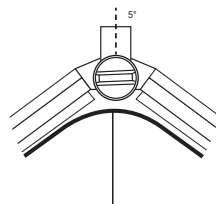

5. Oriente o braço central 5 graus na vertical.

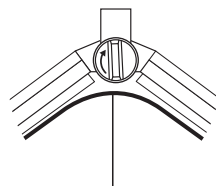

6. Rode o manipulador no sentido dos ponteiros do relógio até trancar na posição do braço central. Verifique se a junta do suporte está apertada.

Instruções

7. Transporte individualmente cada lastro até ao suporte e coloque-o em cada tabuleiro. Não use o saco de transporte para o lastro.

Tenha cuidado para não trilhar os dedos ao instalar o lastro.

8. Desligue o cabo da Starlink.
Encaminhe o cabo desde o interior da casa.

Os utilizadores do equipamento de Alto Desempenho da Starlink devem encaminhar os cabos do exterior da casa para o interior.

9. Coloque a Starlink na bolsa de transporte e leve-a para o local de instalação, volte a ligar o cabo à Starlink.

10. Coloque o poste da Starlink no furo situado no centro do suporte.

11. Utilize braçadeiras de parede para fixar o cabo à parede ao longo seu percurso. Evite furar o cabo e dobras acentuadas, e siga linhas horizontais/verticais.

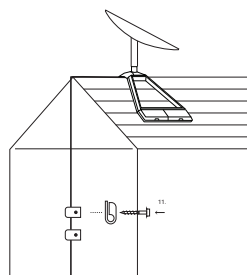
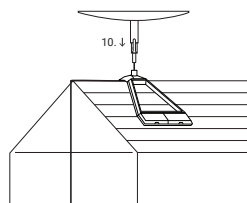
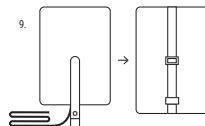
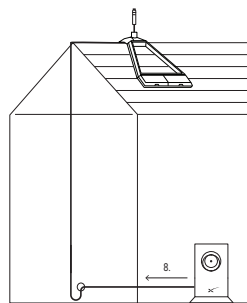
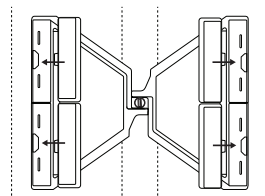

Instruções

Desconecte a Starlink antes de iniciar o processo de instalação.
As quatro peças de lastro são necessárias ao instalar o Ridgeline Mount.

1. Leve o Ridgeline Mount até a parte mais alta do telhado.

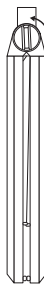

2. Gire o botão em ~90 graus no sentido anti-horário para soltar o braço central.

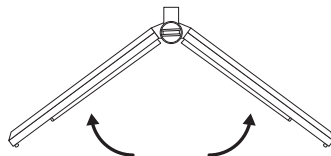

3. Desdobre e coloque o suporte no topo da parte mais alta do telhado, apoiando cada bandeja em um lado do telhado.

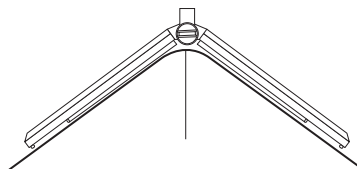

4. Ajuste o suporte para garantir que cada bandeja fique nivelada com o telhado.

5. Oriente o braço central a 5 graus da vertical.

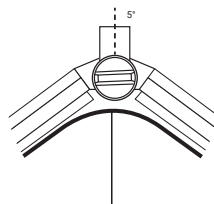

6. Gire o botão no sentido horário até que fique firme para travar a posição do braço central. Verifique se a junta do suporte está firme.

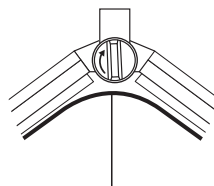

Instruções

- Carregue individualmente cada lastro até o suporte e o coloque em cada bandeja. Não use a bolsa de transporte para o lastro.

Tenha cuidado para não prender os dedos ao instalar o lastro.

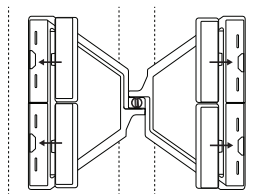

- Desconecte o cabo do Starlink. Encaminhe o cabo a partir do interior da casa.

Os usuários com hardware de alto desempenho da Starlink devem encaminhar os cabos do exterior da casa para o interior.

- Coloque a Starlink na sacola de transporte e o leve até o local de instalação. Reconnecte o cabo à Starlink.

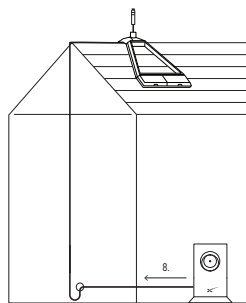

- Coloque o poste da Starlink no orifício no centro do suporte.

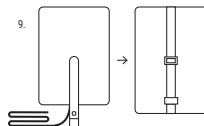

- Use os cliques de parede para fixar o cabo na parede ao longo de seu percurso. Evite perfurar o cabo e fazer curvas acentuadas e siga as linhas horizontais/verticais.

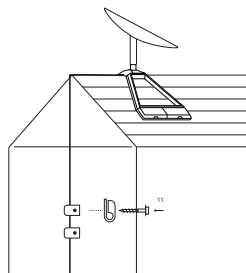
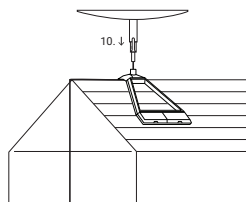

Instrukcja

Odłącz antenę Starlink zanim rozpoczniesz instalację.

Cztery obciążniki są niezbędne do instalacji montażu Ridgeline Mount.

1. Zanieś montaż Ridgeline Mount na szczyt dachu.



2. Obróć pokrętło o około 90 stopni w kierunku przeciwnym do ruchu wskazówek zegara, aby poluzować ramię środkowe.

3. Rozłóż montaż i umieść go na szczycie dachu w taki sposób, aby kasety spoczywały na obu stronach dachu.

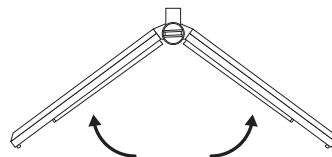

4. Wyreguluj montaż, aby zapewnić dokładne przyleganie każdej kasety do dachu.

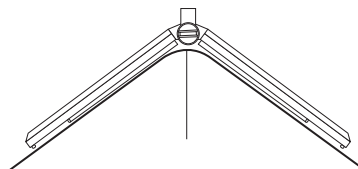

5. Ustaw ramię środkowe w taki sposób, aby było nachylone w zakresie 5 stopni od pionu.

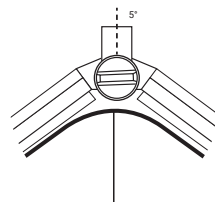

6. Obróć pokrętło do oporu w kierunku zgodnym z ruchem wskazówek zegara, aby zablokować ramię środkowe na miejscu. Sprawdź, czy połączenie montażu jest ciasno dopasowane.

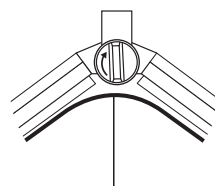

Instrukcja

7. Zanieś oddzielnie każdy obciążnik do montażu i umieść go w każdej kasecie. Nie przenoś obciążników w torbie transportowej.

Zachowaj ostrożność, aby nie przyciąć palców podczas montażu obciążników.

8. Odłącz przewód od anteny Starlink. Poprowadź przewód od wnętrza budynku.

Użytkownicy posiadający urządzenia zestawu Starlink High Performance powinni poprowadzić przewody od zewnętrznej strony budynku do jego wnętrza.

9. Włóż antenę Starlink do torby transportowej i zanieś na miejsce instalacji. Ponownie podłącz przewód do anteny Starlink.

10. Wprowadź maszt anteny Starlink w otwór po środku montażu.

11. Użyj zacisków ściennych, aby przymocować przewód do ściany wzdłuż trasy, po której zostanie poprowadzony. Nie przebijaj przewodu ani nie zaginaj go pod ostrym kątem. Prowadź przewód po liniach poziomych/pionowych.

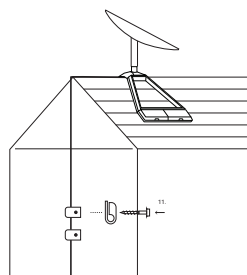
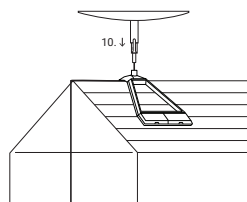
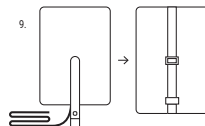
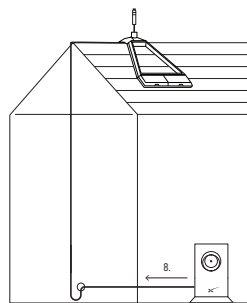
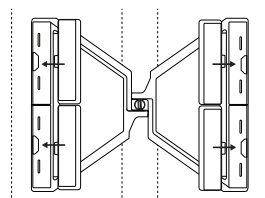

Talimatlar

Kurulum sürecine başlamadan önce Starlink'inizin fişini çekin. Ridgeline Mount kurulurken dört dengeleyici parça gerekir.

1. Ridgeline Mount'u çatının tepesine taşıyın.



2. Merkez kolu gevşetmek için düğmeyi saat yönü tersine ~90 derece döndürün.

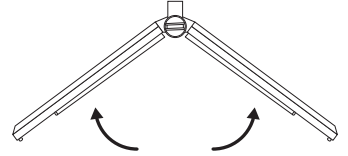

3. Kaideyi açın ve çatının her bir tarafında bulunan her bir tepsiyle çatının tepesine yerleştirin.

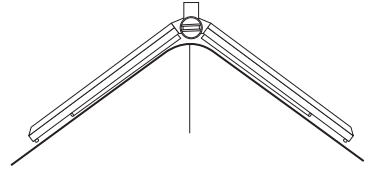

4. Her bir tepsinin çatıyla eşit seviyede olduğundan emin olmak için ayarlayın.

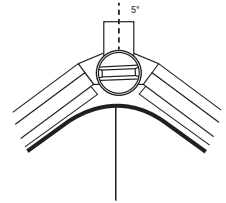

5. Merkez kolu dikeyde 5 derece içinde yönlendirin.

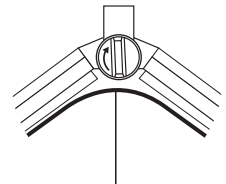

6. Topuzu kol pozisyonunda kilitlemek için sıkıncaya kadar saat yönünde döndürün. Kaidenin bağlantısının sıkı olduğunu doğrulayın.

Talimatlar

7. Her bir dengeleyici parçayı kaideye birer birer taşıyın ve her bir tepsiye yerleştirin. Dengeleyici için taşıma çantası kullanmayın.

Dengeleyici yerleştirirken parmaklarınızı sıkıştırmamak için dikkatli olun.

8. Kabloyu Starlink'ten ayırın. Kabloyu evin içinden yönlendirin.

Starlink'in Yüksek Performanslı donanımına sahip kullanıcılar kabloları evin dışından içine doğru yönlendirmelidirler.

9. Starlink'i taşıma çantasına koyun ve kurulum konumuna taşıyın. Kabloyu Starlink'e tekrar bağlayın.

10. Starlink'in direğini montajın merkezindeki deliğe yerleştirin.

11. Duvar klipslerini kullanarak kabloyu güzergâhınız boyunca duvara sabitleyin. Kablonun delinmesinde ve keskin bükülmelerden kaçının ve yatay/dikey hatları izleyin.

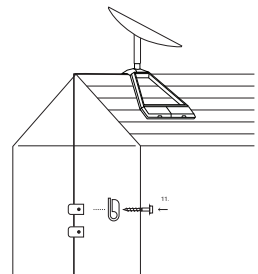
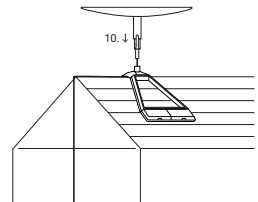
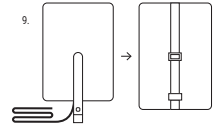
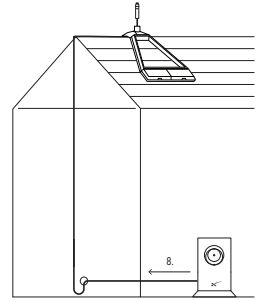
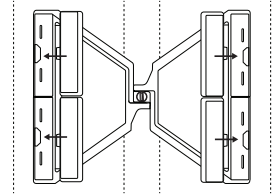

Οδηγίες

Αποσυνδέστε το Starlink πριν ξεκινήσετε τη διαδικασία εγκατάστασης.

Τα τέσσερα αντίβαρα είναι απαιτούμενα κατά την εγκατάσταση της βάσης Ridgeline Mount.

1. Μεταφέρετε τη βάση Ridgeline Mount στην κορυφή της στέγης.

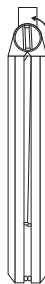

2. Περιστρέψτε το κουμπί ~90 μοίρες αριστερόστροφα για να χαλαρώσετε τον κεντρικό βραχίονα.

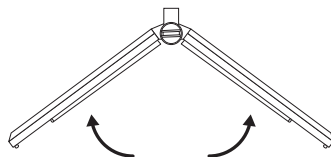

3. Ξεδιπλώστε και τοποθετήστε τη βάση επάνω στην κορυφή της στέγης, με κάθε πλευρά τοποθετημένη εκατέρωθεν της στέγης.

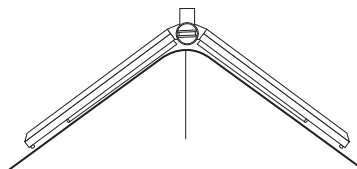

4. Προσαρμόστε τη βάση για να διασφαλίσετε ότι κάθε πλευρά είναι επίπεδη στη στέγη.

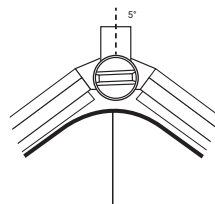

5. Προσανατολίστε τον κεντρικό βραχίονα έτσι ώστε να βρίσκεται σε γωνία 5 μοιρών από τον κατακόρυφο άξονα.

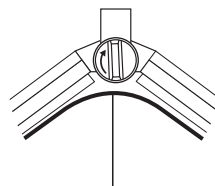

6. Περιστρέψτε το κουμπί δεξιόστροφα μέχρι να σφίξει για να ασφαλίσετε τον κεντρικό βραχίονα στη θέση του. Βεβαιωθείτε ότι ο σύνδεσμος της βάσης είναι σφικτός.

Οδηγίες

7. Μεταφέρετε ξεχωριστά κάθε αντίβαρο στη βάση και τοποθετήστε τα σε κάθε πλευρά. Μη χρησιμοποιείτε τον σάκο μεταφοράς για τα αντίβαρα.

Προσέξτε μη μαγκώσετε τα δάκτυλά σας κατά την τοποθέτηση των αντίβαρων.

8. Αποσυνδέστε το καλώδιο από το Starlink. Κατευθύνετε το καλώδιο από το εσωτερικό του σπιτιού.

Χρήστες με υλικό Υψηλής απόδοσης Starlink πρέπει να κατευθύνουν τα καλώδια από το εξωτερικό προς το εσωτερικό του σπιτιού.

9. Τοποθετήστε το Starlink στον σάκο μεταφοράς και μεταφέρετέ το στη θέση εγκατάστασης. Επανασυνδέστε το καλώδιο στο Starlink.

10. Τοποθετήστε τον ιστό του Starlink στην οπή στο κέντρο της βάσης.

11. Χρησιμοποιήστε συνδετήρες τοίχου για να στερεώσετε το καλώδιο στον τοίχο κατά μήκος της διαδρομής. Αποφύγετε να τρυπήσετε καλώδια, αποφύγετε απότομο στρίψιμο και ακολουθήστε οριζόντιες / κατακόρυφες γραμμές.

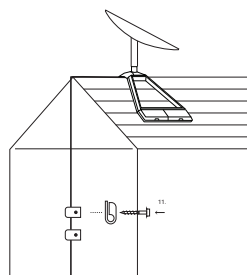
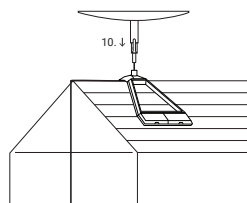
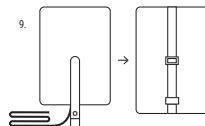
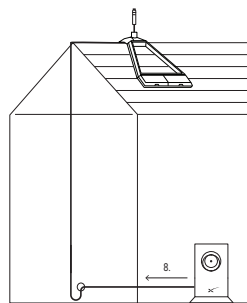
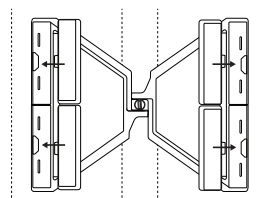

手順

取り付け作業を始める前に、STARLINKの電源を抜いてください。
RIDGELINE MOUNTを装着する際には、4個のバラストが必要です。

1. RIDGELINE MOUNTを屋根の頂上まで運びます。



2. ノブを反時計回りに90度回して、センターアームを緩めます。

3. マウントを広げて屋根の頂点に置き、各トレイを屋根の両側に置きます。

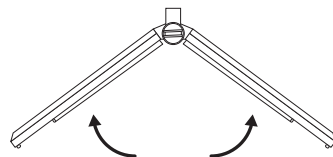

4. マウントを調整して、各トレイが屋根と同じ高さになるようにします。

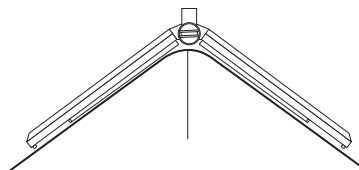

5. センターアームが垂直から5度以内になるように方向を決めます。

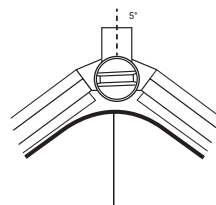

6. ノブを時計回りにしっかりと回して、センターアームの位置を固定します。マウントのジョイントが締まっていることを確認します。

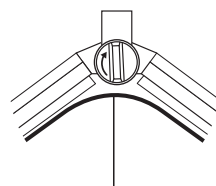

手順

7. 各バラストを個別にマウントまで運び、各トレイに置きます。キャリアバッグはバラスト用には使用しないでください。

バラストを取り付けるときは、指を挟まないように注意してください。

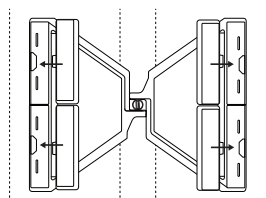

8. STARLINKからケーブルを取り外します。家の中からケーブルを通します。

STARLINKの高性能ハードウェアを使用しているユーザーは、ケーブルを家の外から室内に配線してください。

9. STARLINK をキャリアバッグに入れ、設置場所まで運びます。ケーブルをSTARLINKに再接続します。

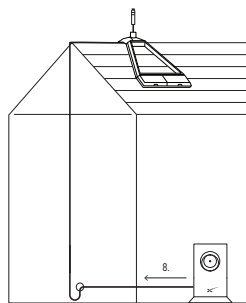

10. STARLINKのマストをマウントの中央の穴に入れます。

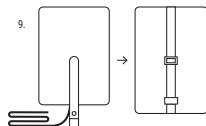

11. 壁掛けクリップを使用してケーブルを壁に固定します。ケーブルに穴を開けたり、急に曲がったりしないように、水平・垂直のラインに沿って設置してください。

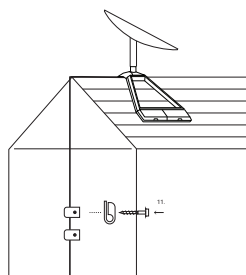
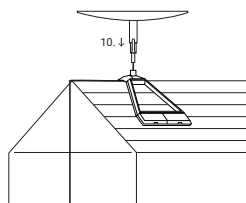

说明

在開始安裝程序之前，請先拔下您的 STARLINK 電源。
安裝 RIDGELINE MOUNT 時需要用到四個安定器。

1. 將 RIDGELINE MOUNT 搬到屋頂峰。

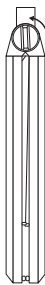

2. 以逆時針方向，將旋鈕旋轉約 90 度以鬆開中央臂。

3. 展開安裝架並放在屋頂峰的最頂端，將每個托架安置在屋頂的兩側。

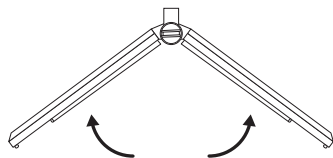

4. 調整安裝架，確保每個托架與屋頂齊平。

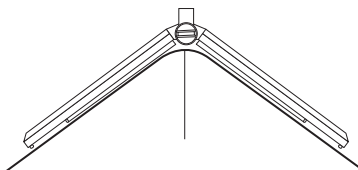

5. 將中心臂定位在垂直 5 度範圍內。

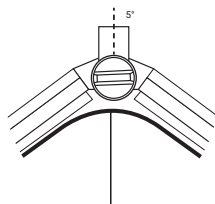

6. 以順時針方向轉動旋鈕直到鎖緊，以卡入定位於中心臂位置。確認安裝架的接頭是否緊密。

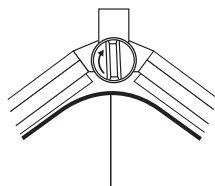

说明

- 將每個安定器分別抬高到固定架位置，然後置於每個托架中。請勿將手提袋來搬運安定器。

安裝安定器時，請注意不要夾到手指。

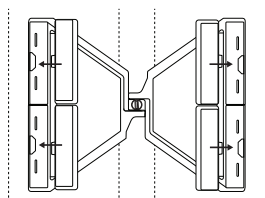

- 從 STARLINK 拔掉接線。從房屋內部佈置接線。

STARLINK 高性能硬體的使用者應將接線從住家外部佈線到內部。

- 將 STARLINK 放入便攜袋，帶到安裝位置；將接線重新連接到 STARLINK。

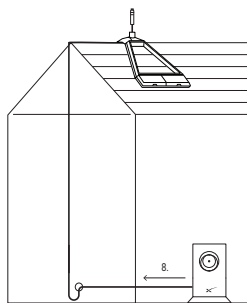

- 將 STARLINK 的桅杆放入安裝架中心的孔洞。

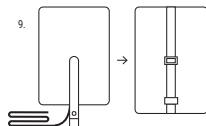

- 使用壁掛夾將接線沿著路線固定到牆上。避免刺穿纜線和急彎處，並沿著水平/垂直線擺放。

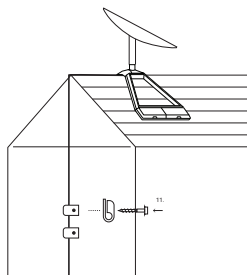
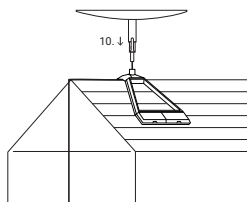

지침

설치 프로세스를 시작하기 전에 STARLINK의 플러그를 뽑으세요. RIDGELINE MOUNT를 설치할 때는 밸러스트 4개가 필요합니다.

1. RIDGELINE MOUNT를 지붕 꼭대기로 운반합니다.

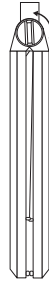

2. 노브를 시계 반대 방향으로 90도 돌려서 센터 암을 풀어줍니다.

3. 마운트를 펼치고 각 트레이가 지붕 양쪽에 놓이도록 지붕 꼭대기 상단에 배치합니다.

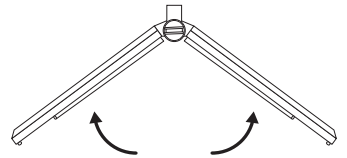

4. 각 트레이가 지붕과 수평이 되도록 마운트를 조정합니다.

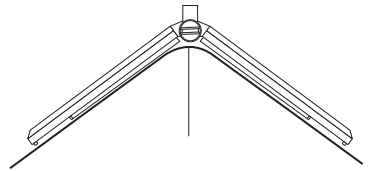

5. 센터 암을 수직으로 5도 이내가 되도록 방향을 맞춥니다

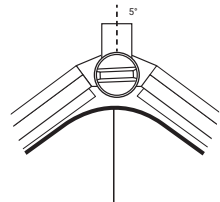

6. 센터 암의 위치에 고정될 때까지 노브를 시계 방향으로 돌립니다. 마운트의 연결부가 단단히 조여졌는지 확인합니다.

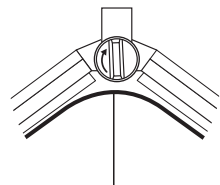

지침

- 7. 각 밸러스트를 마운트 위로 하나씩 운반하고각 트레이에 배치합니다. 밸러스트에 운반용 가방을 사용하지 마세요.

밸러스트를 설치할 때 손가락이 끼지 않도록 주의합니다.

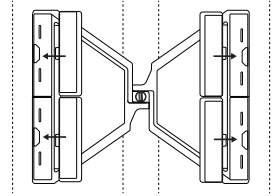

- 8. STARLINK에서 케이블을 연결 해제합니다. 집 내부에서 케이블을 배선합니다.

STARLINK의 고성능 하드웨어 사용자는 집 외부에서 내부로 케이블을 배선해야 합니다.

- 9. STARLINK를 운반용 가방에 넣고 설치 위치로 운반합니다. STARLINK에 케이블을 다시 연결합니다.

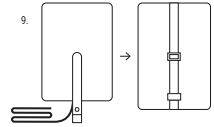
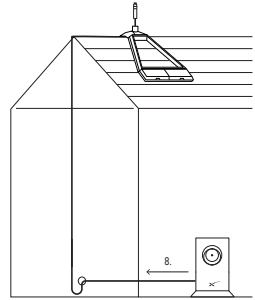

- 10. STARLINK의 안테나 기둥을 마운트 중앙에 있는 구멍에 배치합니다.

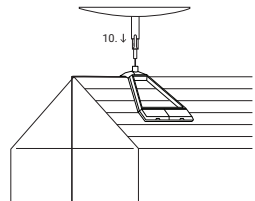

- 11. 벽면 클립을 사용하여 경로를 따라 케이블을 벽에 고정합니다. 케이블에 구멍이 뚫리거나 급격한 구부러짐이 생기지 않도록 하고수평/수직선을 따라갑니다.

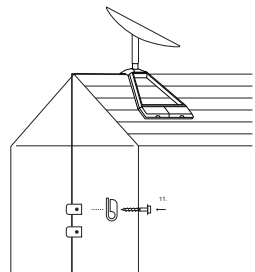

Arahan

Cabut palam Starlink anda sebelum memulakan proses pemasangan. Empat balast diperlukan apabila memasang Cagak Garis Rabung.

1. Bawa Cagak Garis Rabung ke puncak bumbung.



2. Putarkan tombol ~90 darjah lawan jam untuk melonggarkan lengan tengah.

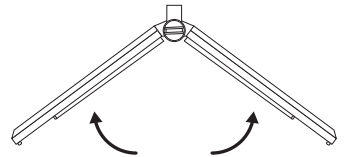

3. Bentangkan dan letakkan cagak di atas puncak bumbung, dengan setiap dulang tersandar di kedua-dua belah bumbung.

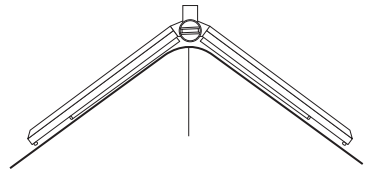

4. Laraskan cagak untuk memastikan setiap dulang sama rata dengan bumbung.

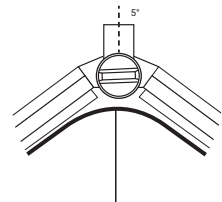

5. Halakan lengan tengah dalam 5 darjah secara menegak.

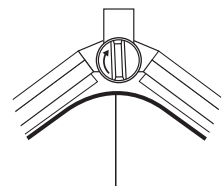

6. Pusingkan tombol mengikut arah jam sehingga menjadi ketat untuk mengunci kedudukan lengan tengah. Sahkan sambungan cagak dalam keadaan ketat.

Arahan

7. Bawa setiap balast secara berasingan ke cagak dan masukkan ke dalam setiap dulang. Jangan gunakan beg pembawa untuk balast.

Berhati-hati supaya tidak tersepit jari apabila memasang balast.

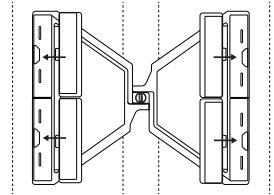

8. Nyahsambung kabel dari Starlink. Masukkan kabel dari bahagian dalam rumah.

Pengguna dengan perkakasan Berprestasi Tinggi Starlink perlu memasukkan kabel dari bahagian luar ke bahagian dalam rumah.

9. Masukkan Starlink ke dalam beg pembawa dan bawa ke lokasi pemasangan; sambungkan semula kabel kepada Starlink.

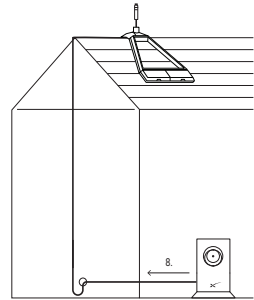

10. Letakkan tiang Starlink ke dalam lubang di bahagian tengah cagak.

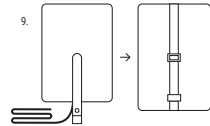

11. Gunakan klip dinding untuk mengagap kabel ke dinding di sepanjang laluan anda. Elakkan daripada membocorkan kabel dan lengkungan tajam, serta diminta ikuti garisan mendatar/menegak.

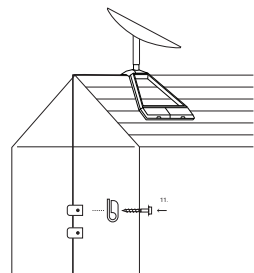
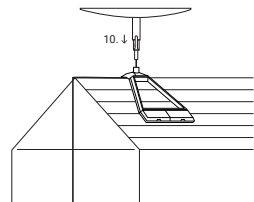

التعليمات

افصل STARLINK من المقبس قبل البدء في عملية التركيب.
تكون أُنقَال التوازن الأربعة مطلوبة عند تركيب RIDGELINE MOUNT.

1. احمِل RIDGELINE MOUNT إلى قمة السطح.



2. أدر المقبض حوالي 90 درجة عكس اتجاه عقارب الساعة لإرخاء الذراع الأوسط.

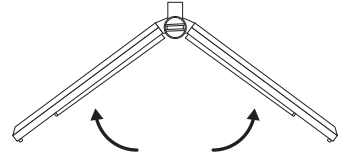

3. افتح طيئة إطار التثبيت ووضعه أعلى قمة السطح، مع إسناد كل ذراع على أي من جانبي السطح.

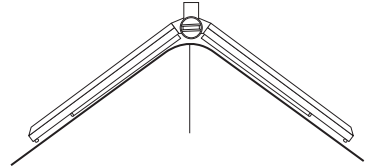

4. اضبط إطار التثبيت لضمان اندفاع كل ذراع إلى السطح.

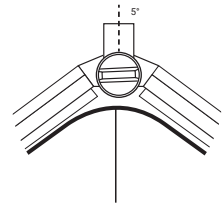

5. وجه الذراع الأوسط في نطاق 5 درجات من المحور الرأسي.

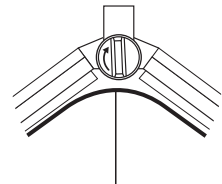

6. أدر المقبض في اتجاه عقارب الساعة إلى أن يتم ربطه بإحكام ليتم تأمينه في موضع الذراع الأوسط. تحقق من ربط مفصلة إطار التثبيت بإحكام.

التعليمات

7. احمِل كل ثقل توازن منفردًا أعلى إلى إطار التثبيت وَّضعه في كل درج. لا تستخدم حقيبة الحمل لثقل التوازن.
كُن حذرًا لتجنب قرص أصابعك عند تركيب ثقل التوازن.

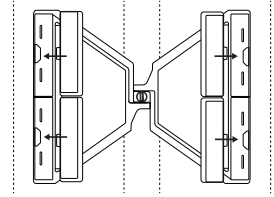

8. افصل الكبل من STARLINK، وَّجه الكبل من داخل المنزل.
يجب على المستخدمين مَن لديهم مكونات STARLINK المادية عالية الأداء توجيه الكبلات من خارج المنزل إلى داخله.

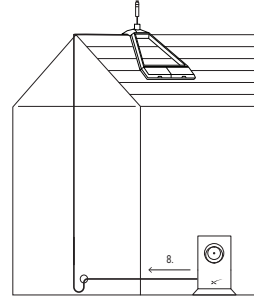

9. ضَع STARLINK في حقيبة الحمل واحمله إلى موقع التركيب؛ وأعد توصيل الكبل بـ STARLINK.

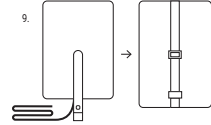

10. ضَع سارية STARLINK في التجويف في منتصف إطار التثبيت.

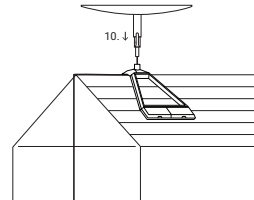

11. استخدم مشابك حائطية لربط الكبل بالحائط على طول مسار. تجنَّب ثقب الكبل والثغرات الحادة، واتبع الخطوط الأفقية الرأسية.

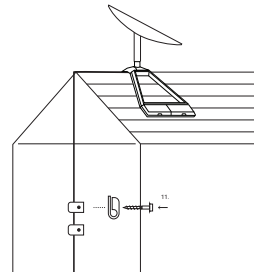

निर्देश

इंस्टॉलेशन प्रक्रिया आरंभ करने से पहले अपना STARLINK अनप्लग करें।
RIDGELINE MOUNT को इंस्टॉल करने के दौरान चार गिट्टी के टुकड़ों की आवश्यकता होती है।

1. RIDGELINE MOUNT को छत के सबसे ऊपरी हिस्से तक लेकर जाएँ।
2. बीच वाले हाथ को ढीला करने के लिए कुंडे को घड़ी की सुई की विपरीत दिशा में 90 डिग्री तक घुमाएँ।
3. माउंट को अनफ़ोल्ड करके उसे छत के सबसे ऊपरी हिस्से पर इस तरह सं रखें कि हर टुकड़े छत के दोनों तरफ़ रखी नज़र आए।
4. माउंट ऐसे एडजस्ट करना सुनिश्चित करें कि हर टुकड़े छत पर पूरी तरह चिपकी नज़र आए।



5. बीच वाले हाथ को ऐसे सेट करें कि वह 5 डिग्री के भीतर खड़ा हो।

6. बीच के हाथ की पोज़ीशन में लॉक करने के लिए कुंडे को घड़ी की सुई की दिशा में टाइट हो जाने तक घुमाएँ। जब लॉक माउंट का जोड़ टाइट हो।

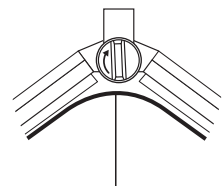
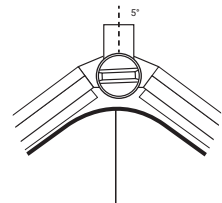
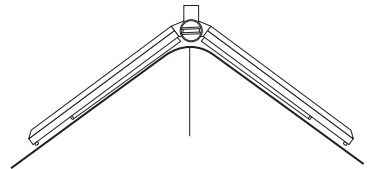
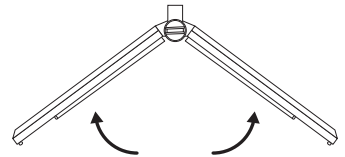

निर्देश

7. गिट्टी को एक-एक करके माउंट तक ले जाएँ और हर एक ट्रे में उससे रखें। गिट्टी रखने के लिए किसी भी बैग का इस्तेमाल न करें।

ध्यान रखें कि गिट्टी इंस्टॉल करने के दौरान उंगलियों से उन्हें पिंच न करें।

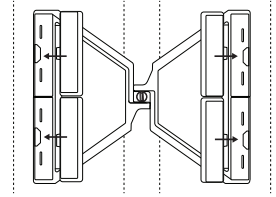

8. STARLINK से केबल को डिस्कनेक्ट करें। केबल का रास्ता घर के अंदर से बनाएँ।

STARLINK के उच्च प्रदर्शन वाले हार्डवेयर के उपयोगकर्ताओं को केबल का रास्ता घर के बाहर से अंदर की ओर बनाना चाहिए।

9. STARLINK को बैग में रखें और उसे इंस्टॉल करने की जगह तक ले जाएँ; केबल को STARLINK से दोबारा कनेक्ट करें।

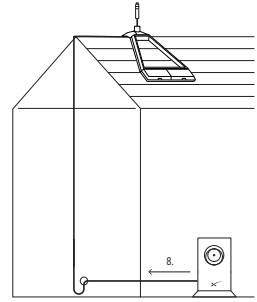

10. STARLINK के डंडे को माउंट के बीच में मौजूद छेद में फिट करें।

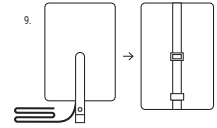

11. केबल को रास्ते में बाँधे रखने के लिए उसे दीवार पर क्लिप से चिपकाएँ। केबल में छेद करने या उन्हें अत्याधिक मोड़ने से बचें और क्षैतिज/लंबवत रेखाओं के हिसाब से चलो।

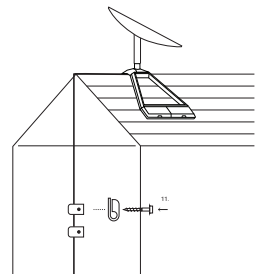
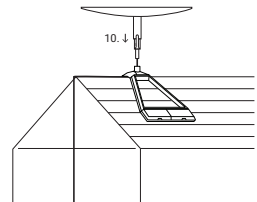

Инструкция

Отключите Starlink от сети перед началом установки.

Для установки крепления Ridgeline Mount вам потребуются четыре груза.

1. Поднимите крепление Ridgeline Mount на конек крыши.



2. Поверните ручку примерно на 90 градусов против часовой стрелки, чтобы ослабить штангу.

3. Разверните и установите крепление на коньке, чтобы каждый лоток располагался по одну сторону крыши.

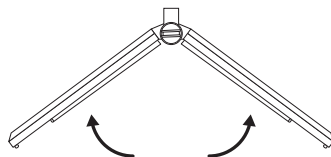

4. Отрегулируйте крепление, чтобы оба лотка находились параллельно крыше.

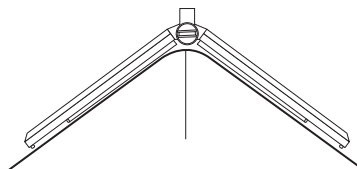

5. Расположите штангу с отклонением не более 5 градусов от вертикали.

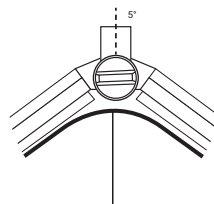

6. Поверните ручку по часовой стрелке до затяжки, чтобы зафиксировать положение штанги. Проверьте плотность крепления.

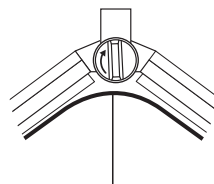

Инструкция

7. Поднесите каждый груз к креплению и поместите его в отдельный лоток. Не используйте чехол для антенны для переноски грузов.

Постарайтесь не прищемить пальцы при установке грузов.

8. Отключите кабель от Starlink.
Выведите кабель из дома.

Пользователям с оборудованием Starlink High Performance рекомендуется прокладывать кабель внутрь дома.

9. Поместите антенну Starlink в чехол и отнесите ее к месту установки; вновь подсоедините кабель к Starlink.

10. Поместите мачту Starlink в отверстие в центре крепления.

11. Используйте фиксаторы для крепления кабеля к стене по маршруту прокладки. Избегайте проколов кабеля и резких изгибов и следуйте горизонтальным/вертикальным линиям.

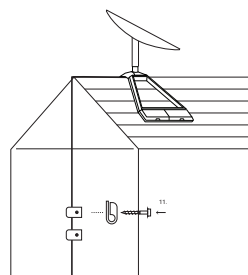
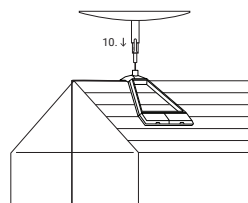
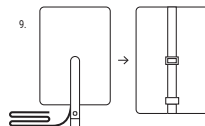
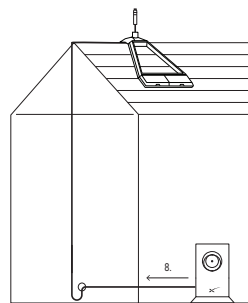
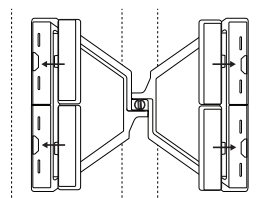

STARLINK

Starlink Ridgeline Mount

ENGLISH / FRANÇAIS / ESPAÑOL / DEUTSCH
/ NEDERLANDS / ITALIANO / PORTUGUÊS /
PORTUGUÊS (BRASIL) / POLSKI / TÜRKÇE /
ΕΛΛΗΝΙΚΑ / 日本語 / 普通话 / 한국어 / BAHASA
MALAYSIA / العربية / हिन्दी / РУССКИЙ

starlink.com

©2022. Space Exploration Technologies Corp.

03512007-023

